

deffner & Johann

Supplies for RESTORATION | CONSERVATION | ART HANDLING – SINCE 1880

INSTALLATION AND OPERATING INSTRUCTIONS

info@deffner-johann.de | +49 9723 9350-0

Die in diesem Produktdatenblatt genannten Spezifikationen dienen nur zur Produktbeschreibung und beziehen sich auf den Zeitpunkt unmittelbar nach der Produktion bzw. Import des Produktes. Sie entsprechen den Angaben des Herstellers. Eine rechtsverbindliche Zusicherung bestimmter Eigenschaften oder der Eignung für einen bestimmten Einsatzzweck kann hieraus nicht abgeleitet werden. Durch unsachgemäßen Transport und / oder unsachgemäße Lagerung können sich Änderungen ergeben. Die Angaben in diesem Produktdatenblatt entbinden den Verarbeiter nicht von eigener Prüfung der Eigenschaften des Produktes und dessen Eignung für die vorgesehene Verwendung.



DE

EN

NL

FR

ES

IT

BEDIENUNGSANLEITUNG

Umluftfilteraufsatz UFA.20.30 (XL/AUS)

USER MANUAL

Circulating Air Filter UFA.20.30 (XL/AUS)

GEbruIKSAANWIJZING

Recirculatie-opzetunit UFA.20.30 (XL/AUS)

NOTICE D'UTILISATION

Caisson de ventilation avec filtre UFA.20.30 (XL/AUS)

MANUAL DE INSTRUCCIONES

Filtro adosado de aire circulante UFA.20.30 (XL/AUS)

ISTRUZIONI PER L'USO

Filtro dell'aria di ricircolo UFA.20.30 (XL/AUS)



1. HINWEISE • RICHTLINIEN • GEWÄHRLEISTUNG	2
1.1. Allgemeine sicherheitstechnische Hinweise	2
1.2. Gewährleistung	2
1.3. Herstellerinformationen	2
1.4. Verwendungszweck	2
1.5. Aufstellbedingungen	3
2. BAUWEISE	3
2.1. Material	3
2.2. Zubehör	3
3. FUNKTION	3
3.1. Wirkungsweise	3
3.2. Anzeige	4
4. INBETRIEBNAHME	4
4.1. Aufstellung	4
4.2. Selbsttest	4
5. FUNKTIONSSTÖRUNGEN • WARNMELDUNGEN	5
6. LUFTECHNISCHE EINSTELLUNG • ÜBERWACHUNG	5
7. POTENTIALFREIER ALARMKONTAKT	5
8. TECHNISCHE DATEN	6
9. REPARATUREN	6
10. FUNKTIONSPRÜFUNG • PFLEGE • WARTUNG	6
11. ANSICHTEN • SCHNITT	7
12. ATEX	7

1. HINWEISE • RICHTLINIEN • GEWÄHRLEISTUNG



1.1. ALLGEMEINE SICHERHEITSTECHNISCHE HINWEISE

- Beachten Sie die für den Umgang mit Gefahrstoffen anzuwendenden Gesetze und Vorschriften.
- Benutzen Sie den Umluftfilteraufsatz nur in ordnungsgemäßem Zustand.
- Beachten Sie alle Hinweise dieser Bedienungsanleitung.
- Befolgen Sie die Anweisungen der Sicherheitsfachkräfte, Techn. Aufsichtsdienste (BG, GAA, Pharmazieräte), der Bauaufsicht usw.
- Beachten Sie die Unfallverhütungsvorschriften und die Arbeitsstättenverordnung.
- Überprüfen Sie den Umluftfilteraufsatz regelmäßig auf seine einwandfreie Funktion (Abluftvolumenstrom und Filtersättigung durch Kontrolle der LED-Anzeigen).



1.2. GEWÄHRLEISTUNG

Die Gewährleistung für dieses Produkt wird zwischen Ihnen (dem Kunden) und Ihrem Fachhändler (dem Verkäufer) vereinbart. Unabhängig davon übernimmt der Hersteller für den Umluftfilteraufsatz UFA.20.30 eine Gewährleistung von 24 Monaten ab Verkaufsdatum. Dieses Gerät ist eine sicherheitstechnische Anlage und muss mindestens jährlich, in Abhängigkeit der Beanspruchung früher, überprüft werden. Die Überprüfung und der Filterwechsel muss durch vom Hersteller autorisiertes Fachpersonal unter Verwendung von Originalersatzteilen des Herstellers durchgeführt werden. Wird die Überprüfung nicht, oder durch nicht vom Hersteller autorisiertes Fachpersonal durchgeführt, erlischt der Gewährleistungsanspruch des Kunden gegenüber dem Hersteller.

1.3. HERSTELLERINFORMATIONEN

Herstellung/Entwicklung: asecos GmbH Sicherheit und Umweltschutz, D-63584 Gründau
SN: Das Typenschild mit der Seriennummer befindet sich außen auf dem Gehäuse des UFA.20.30(xxx)



1.4. VERWENDUNGSZWECK

Das Gerät dient zur technischen Entlüftung aus Ex-Zone 2 oder keiner Ex-Zone von Schränken. Der Umluftfilteraufsatz ist besonders geräuscharm und damit ideal zum Einsatz direkt in der Arbeitsumgebung. Geeignet für Schrankmodelle:

UFA-Modell	Geeignete Schrankgruppen
UFA.20.30*	S-CLASSIC-90 / S-PEGASUS-90 / Q-LINE / V-LINE
UFA.20.30-AUS*	UB-LINE
UFA.20.30-XL*	XL-LINE und S-CLASSIC-30

1.5. AUFSTELLBEDINGUNGEN

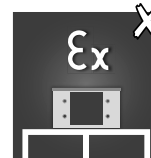
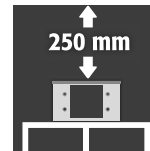
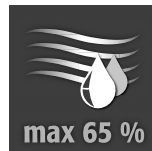
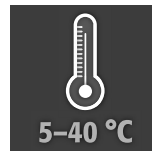

DE



ACHTUNG:

Die Aufstellung darf ausschließlich in keiner Ex-Zone erfolgen!

Durch den integrierten Aktivkohlefilter wird die Abluft zu 99,999% von Kohlenwasserstoffen gereinigt, sodass Sie wieder direkt an die Raumluft abgegeben werden kann. Der schadstoffhaltige Abluftstrom kommt dabei nicht mit elektrischen Strom führenden Bauteilen in Berührung. Das Gerät ist damit geeignet, Schränke abzusaugen, die in der EN 14470 Teil 1 bzw. der DIN 12925 Teil 1 definiert sind. Eine Abluftleitung, die an ungefährdeter Stelle ins Freie führt, kann somit entfallen.

Eine CE-Konformitätsbescheinigung (auch nach EG-Richtlinie 2014/34/EU - ATEX-Richtlinie) liegt vor.

2. BAUWEISE

2.1. MATERIAL

INFO:

Das Gehäuse besteht aus Feinstahlblech (St 1203), t=1,25 mm, und ist pulverbeschichtet.

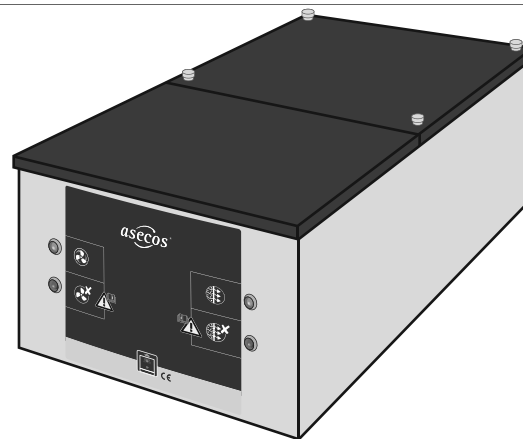

2.2. ZUBEHÖR

Aktivkohlefilter (3500 g) inkl. Schwebstoffvorfilter

3. FUNKTION

3.1. WIRKUNGSWEISE

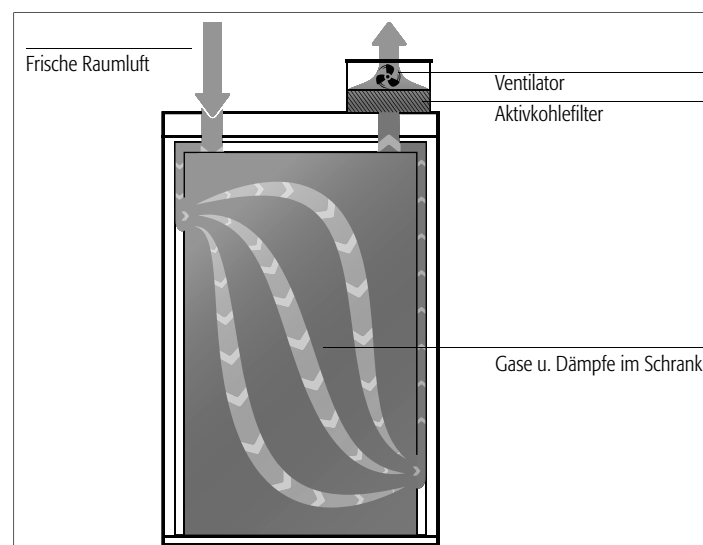

ACHTUNG:

Filter ist nur in der Lage Lösungsmitteldämpfe (Kohlenwasserstoffe) zurückzuhalten. Sollen auch andere Stoffe gelagert werden, sprechen Sie uns bitte an. Die sichere und einwandfreie Funktion wird durch die serienmäßig eingebaute luft- und filtertechnische Überwachungseinrichtung angezeigt (3.2)



3.2. ANZEIGE

BEI STÖRUNG:
Maßnahmen siehe
6. Funktionsstörungen

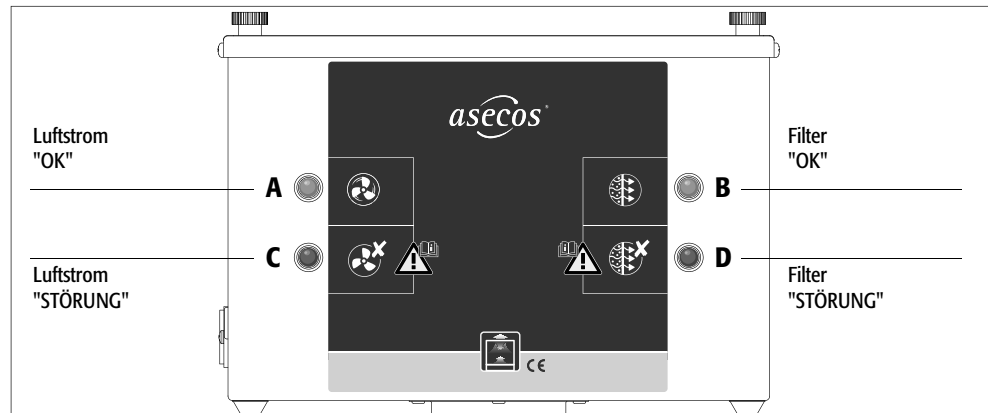

4. INBETRIEBNAHME

4.1. AUFSTELLUNG

ACHTUNG:
Beachten Sie die Hinweise
Punkt 1.3 Verwendungszweck

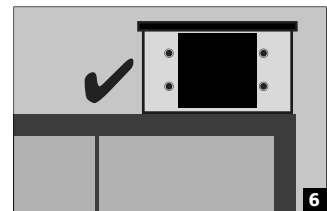
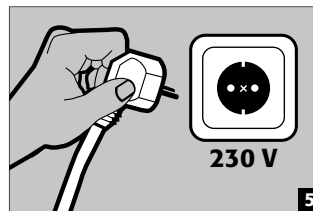
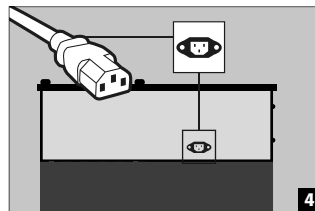
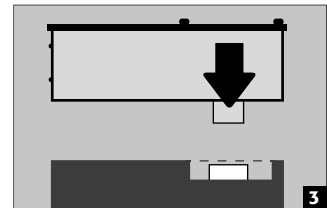
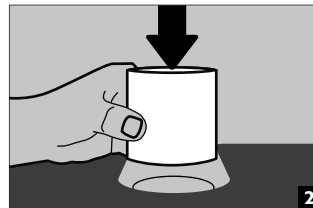
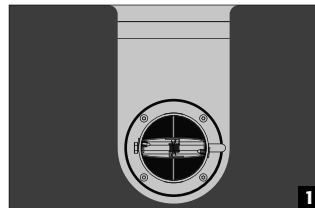

4.2. SELBSTTEST

Nach dem Anschluss an das Stromnetz führt das Gerät einen Selbsttest durch

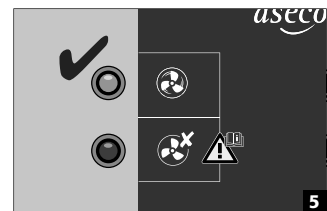
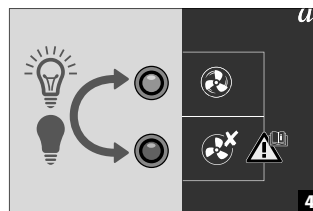
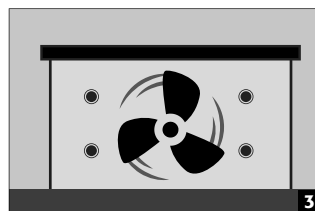
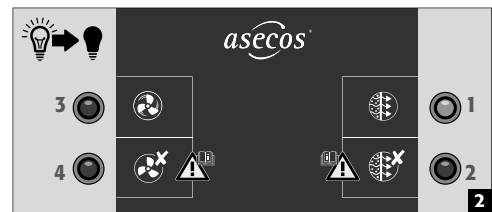
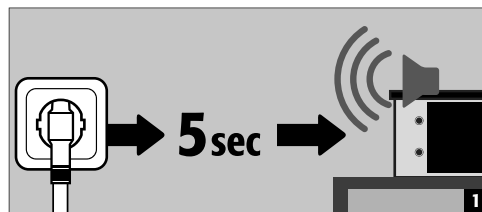

ACHTUNG:
Das Gerät ist für Dauerbetrieb
konzipiert!

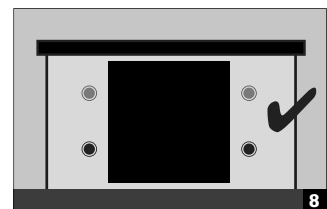
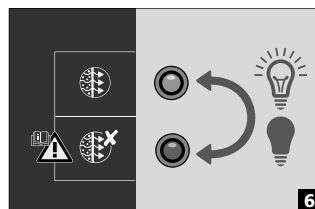

5. FUNKTIONSTÖRUNGEN - WARNMELDUNGEN

STÖRUNG	PROBLEM – MASSNAHME	HINWEIS - unbedingt beachten!
1 Einstecken des Netzsteckers <ul style="list-style-type: none"> • A und B leuchten nicht • Lüfter aus 	1. Netzdose führt keinen Strom oder 2. Sicherung der Kaltgerätekupplung defekt oder 3. Leuchtkörper der Energiesparlampe defekt	Vor dem Austausch der Sicherungen muss das Kaltgeräteausschlusskabel abgezogen werden
2 Nach dem Selbsttest <ul style="list-style-type: none"> • C und D blinken • 5 Piepstöne ertönen • Lüfter aus 	1. Eventuell Defekt am Gerät oder 2. Defekt an der Überwachungselektronik	Bitte wenden Sie sich an Ihren zuständigen Fachhändler oder an unsere Servicehotline 01805 - 92 20 92* <small>* 14 ct/angefangene Minute aus dem Festnetz der Deutsche Telekom AG, aus dem Mobilfunk höchstens 42 ct/Minute</small>
3 Im Betrieb <ul style="list-style-type: none"> • B und C leuchten • Intervallton (30 Sek.) • Lüfter aus 	1. Fremdkörper in oder auf der Abluftöffnung (diese sind zu entfernen) oder 2. Defekt des integrierten Abluftventilators	Bitte wenden Sie sich an Ihren zuständigen Fachhändler oder an unsere Servicehotline 01805 - 92 20 92* <small>* 14 ct/angefangene Minute aus dem Festnetz der Deutsche Telekom AG, aus dem Mobilfunk höchstens 42 ct/Minute</small>
4 Im Betrieb <ul style="list-style-type: none"> • A leuchtet • D blinkt 	Der Filter ist nahe an seiner Sättigungsgrenze, ein zeitnaher Wechsel ist zwingend notwendig.	Bitte wenden Sie sich an Ihren zuständigen Fachhändler oder an unsere Servicehotline 01805 - 92 20 92* <small>* 14 ct/angefangene Minute aus dem Festnetz der Deutsche Telekom AG, aus dem Mobilfunk höchstens 42 ct/Minute.</small>
5 Im Betrieb <ul style="list-style-type: none"> • A und D leuchten • Warnton 2 ertönt stündlich • Lüfter aus 	Der Filter ist fast vollständig gesättigt und der Ventilator wurde abgeschaltet. Der Filter muss nun kurzfristig gewechselt werden.	Bitte wenden Sie sich an Ihren zuständigen Fachhändler oder an unsere Servicehotline 01805 - 92 20 92* <small>* 14 ct/angefangene Minute aus dem Festnetz der Deutsche Telekom AG, aus dem Mobilfunk höchstens 42 ct/Minute.</small>
6 Im Betrieb <ul style="list-style-type: none"> • A und D leuchten • Warnton 1 ertönt stündlich 	Der zulässige Betriebszeit des Filters ist abgelaufen. Der Filter muss nun kurzfristig gewechselt werden.	Bitte wenden Sie sich an Ihren zuständigen Fachhändler oder an unsere Servicehotline 01805 - 92 20 92* <small>* 14 ct/angefangene Minute aus dem Festnetz der Deutsche Telekom AG, aus dem Mobilfunk höchstens 42 ct/Minute.</small>

WARNTÖNE

Es gibt zwei unterschiedliche Warntöne. Werden beide gleichzeitig aktiviert ertönen diese nacheinander im Abstand von ca. 6 Sekunden.

Warnton 1: kurz – kurz – lang

Warnton 2: lang – kurz – lang – kurz

6. LUFTECHNISCHE EINSTELLUNG - ÜBERWACHUNG

Die Leistung des Ventilators ist ausreichend, um für die unter Punkt 1.3 aufgeführten Schrankmodelle einen mindestens 10-fachen Luftwechsel zu erreichen. Die einwandfreie lufttechnische Funktion wird selbstständig durch eine Überwachungselektronik kontrolliert. Mittels Druckdifferenzmessung werden im Abluftschacht die Luftmengen überwacht. Ein Alarm (**C** leuchtet) erfolgt bei einer ca. 50%-igen Unterschreitung des eingestellten Luftwertes. Der optische Alarm erlischt nur, wenn der eingestellte Sollwert wieder erreicht ist.

7. POTENTIALFREIER ALARMKONTAKT

Um den potentialfreien Alarmkontakt zu verwenden, muss der mitgelieferte dreipolige Stecker genutzt werden. Angeschlossen werden an dem Stecker nur die beiden äußeren Klemmen! Der Kontakt ist für eine Gleichspannung von maximal DC 30 V bzw. eine Wechselspannung von AC 230 V ausgelegt. Die maximale Strombelastbarkeit beträgt 10 A. **Stromlos ist der Schaltkontakt geschlossen!** Sobald Netzspannung anliegt und keine Störung vorliegt (Gerät „Betriebsbereit“), ist der Schalter offen.

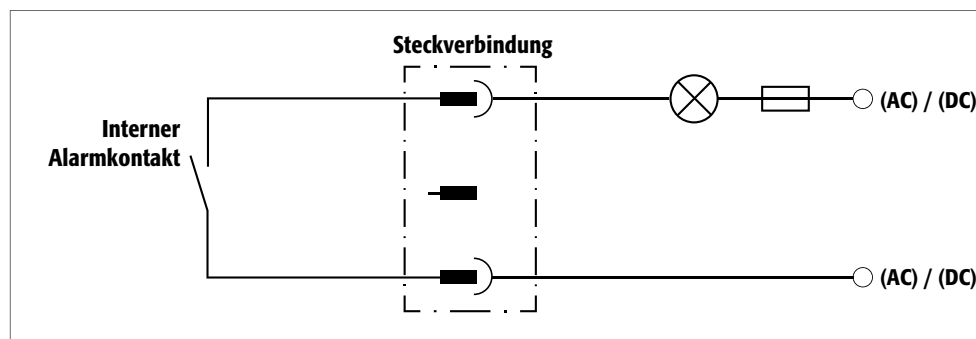

ACHTUNG:

Der potentialfreie Alarmkontakt darf nicht zum Schalten großer Lasten verwendet werden. Er ist lediglich dafür vorgesehen eine Funktionsstörung des Umluftfilteraufsatzes durch eine Signalleuchte, Hupe o.ä. zu signalisieren.

Der Anschluss muss durch eine Elektrofachkraft erfolgen!

8. TECHNISCHE DATEN

Technische Daten	UFA.20.30(xxx)	Belastbarkeit des potentialfreien Alarmkontaktes	
Außenmaße (H×B×T mm)	210×300×550	Max. Nennspannung AC	230 V
Nennleistung	8,5 Watt	Max. Dauerstrom bei 250 V AC	10 A
Nennspannung	85–264 V	Max Schaltleistung (ohmisch)	1500 VA
Frequenz	50/60 Hz	Max Schaltleistung (elektromagnetisch)	300 VA
Stromaufnahme	0,13 A	Einphasenmotorlast (induktiv)	185 Watt
Schalldruckpegel (dBp)	23 dB	Max. Schaltstrom bei 30 V DC	10 A
Leergewicht (ohne Filter)	12 kg	Max. Schaltstrom bei 115 V DC	0,2 A
Gewicht Aktivkohlefilter (inkl. Füllung 3500 g)	4,2 kg	Max. Schaltstrom bei 230 V DC	0,12 A
Volumenstrom (auf Schrank montiert)	25 m³/h		



ACHTUNG:

Die Angaben sind Richtwerte und als solche nicht im Sinne zugesicherter Eigenschaften zu verwenden. Sie entsprechen dem Stand der Technik bei Veröffentlichung der Bedienungsanleitung. Die technische Weiterentwicklung lässt Änderungen dieser Werte ohne Vorankündigung ausdrücklich zu.

9. REPARATUREN



Reparaturen dürfen nur durch hierfür ausgebildete Fachkräfte ausgeführt werden. Im Schadensfall ist das Gerät durch den Hersteller zu reparieren oder auszutauschen. Wenden Sie sich hierzu an die Service-Abteilung.

10. FUNKTIONSPRÜFUNG - PFLEGE - WARTUNG

Um die Sicherheit zu gewährleisten sollte der Umluftfilteraufsatz **mindestens 1-mal jährlich** gewartet und durch einen Fachkundigen auf Funktion geprüft werden. Gleichzeitig ist die eingebaute Filtereinheit mindestens jährlich, bei Erreichen der Sättigungsgrenze umgehend, auszutauschen.

Durch die integrierte lufttechnische und die Filtersättigungs-Überwachung wird die Funktionalität elektronisch überprüft, so dass eine Funktionsprüfung des Umluftfilteraufsatzes während des Betriebs dauerhaft erfolgt. Der Aktivkohlefilter des Umluftfilteraufsatzes muss bei Blinken der roten LED (D) der Filteranzeige kurzfristig ausgetauscht werden. Der Filterwechsel kann lediglich durch einen unserer geschulten Servicetechniker erfolgen und ist zeitnah unter der Servicehotline anzufordern. Mit dem Filteraustausch durch das asecos Servicepersonal ist sichergestellt, dass die kontaminierte Aktivkohle einer definierten Entsorgungskette zugeführt wird.

Zur äußeren Reinigung des Umluftfilteraufsatzes verwenden Sie bitte übliche, milde Haushaltsreiniger und ein weiches Tuch. Trennen Sie Ihren Umluftfilteraufsatz vor der Reinigung durch Abziehen des Kaltgeräte Kabels vom Netz! Achten Sie darauf, dass während dem Säubern keine Feuchtigkeit in das Innere des Umluftfilteraufsatzes gelangt.



KONTAKT KUNDENSERVICE:

Tel: +49 1805 92 20 92 (14 ct/angefangene Minute aus dem Festnetz der Deutschen Telekom AG.
 info@asecos.com Für Anrufe aus dem Mobilfunknetz gelten eventuell andere Preise)

11. ANSICHTEN - SCHNITT

- 1** Ventilator
- 2** Gas-Sensor
- 3** Aktivkohlefilter
- 4** Potentialfreier Alarmkontakt

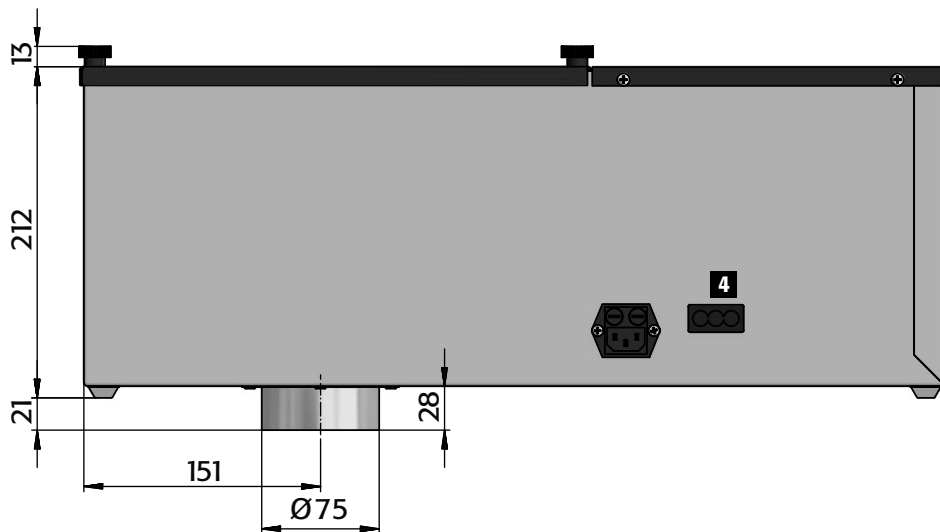
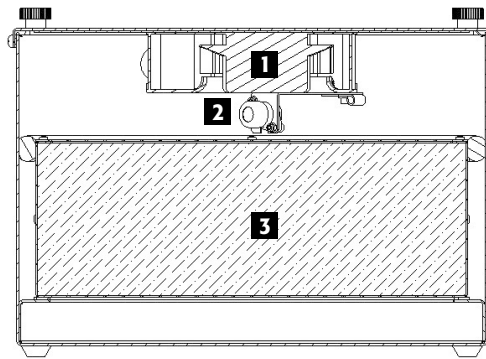

DE

12. ATEX



1 Kennzeichen EX-geschützter Geräte

2 Gerätegruppe Gem. RL 94/9/EG (Atex 95)
II nicht Untertagebetrieb

3 Gerätekategorien der verwendeten Baugruppen
3/- Absaugung aus EX-Zone 2, Aufstellung ausschließlich in keiner EX-Zone
G Gas

4 Zündschutzarten
Ex ic Eigensicherheit mit dem Schutzniveau "ic" – nicht in der Lage im ungestörten Betrieb eine Zündung zu verursachen
nA nicht funkend

5 Explosionsgruppen gem. EN 60079-0:2011
IIB die Gruppe hat eine Grenzspaltweite (MESG) 0,5–0,9 mm, geeignet z.B. für Einsatz von Ethylen

6 Temperaturklasse
T4 max. Oberflächentemperatur des Betriebsmittels 135 °C

7 Schutzniveau EPL nach IEC 60079-0 (2007)
3/- G Gc Eignung zur Absaugung aus der EX-Zone 2

1. NOTES • GUIDELINES • GUARANTEE	8
1.1. General Safety Notes	8
1.2. Guarantee	8
1.3. Development and Manufacture	8
1.4. Intended Application	8
1.5. Installation conditions	9
2. DESIGN	9
2.1. Material	9
2.2. Accessories	9
3. MODE OF OPERATION	9
3.1. Function	9
3.2. Display	10
4. START UP AND OPERATION	10
4.1. Start up	10
4.2. Self-test	10
5. MALFUNCTIONS • WARNINGS	11
6. VENTILATION ADJUSTMENT • MONITORING	11
7. POTENTIAL-FREE ALARM CONTACT	11
8. TECHNICAL DATA	12
9. REPAIRS	12
10. FUNCTIONAL CHECK • CARE • MAINTENANCE	12
11. VIEWS • CROSS-SECTION	13
12. ATEX	13

1. NOTES • GUIDELINES • GUARANTEE



1.1. GENERAL SAFETY NOTES

- Take notice of the legislation and provisions to be applied in dealing with hazardous materials.
- Only use the extraction air inlet on the top in a proper condition.
- Take note of all information in these operating instructions.
- Follow the instructions of the safety specialists, technical monitoring services (BG, GAA, pharmaceuticals councils), construction supervision etc.
- Observe accident prevention regulations and workplaces ordinances.
- Regularly examine the extraction air inlet on the top as to proper functioning (check on the LED displays for extraction air volumetric flow and filter saturation).



1.2. GUARANTEE

The guarantee for this product is agreed between you (the customer) and your dealer (the seller). Independently of this, the manufacturer provides a guarantee for the extraction air inlet on the top for 24 months after the date of sale. This device is classified as safety-relevant equipment and must be checked at least every year, or at shorter intervals depending on load. Inspections and filter changes must be carried out by specialised staff authorised by the manufacturer, using original spare parts from the manufacturer. If this inspection is not carried, or not carried out by specialised staff authorised by the manufacturer, the customer's guarantee claims against the manufacturer will be invalidated.

1.3. DEVELOPMENT AND MANUFACTURE

Development/manufacture: asecos GmbH Sicherheit und Umweltschutz, D-63584 Gründau
SN: The type plate with the serial number is situated on the outside of the housing of the UFA.20.30.



1.4. INTENDED APPLICATION

The purpose of the appliance is to ventilate from ex-zone 2 or the non ex-zone of cabinets. The extraction air inlet on the top is especially quiet and thus ideal for using in the immediate working environment. Suitable for cabinet models

Model	Suitable for cabinet models
UFA.20.30*	S-CLASSIC-90 / S-PEGASUS-90 / Q-LINE / V-LINE
UFA.20.30-AUS*	UB-LINE
UFA.20.30-XL*	XL-LINE and S-CLASSIC-30

1.5. INSTALLATION CONDITIONS

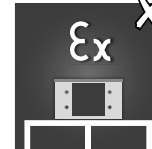
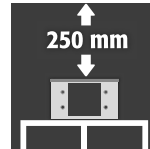
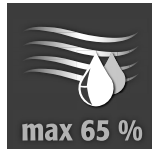

CAUTION:

Installation may only take place in a non-ex-zone!

The extraction air is cleaned to 99.999 % of hydrocarbons by the integrated activated carbon filter so that it can be directly given off to the ambient air. The extraction air flow containing pollutants does not come into contact with energised components. Hence the appliance is suitable for suctioning out cabinets defined in EN 14470 Part 1 resp. DIN 12925 Part 1. There is thus no need for an extraction air line leading to a safe place outdoors.

A CE conformity attestation (also in acc. with EC directive 94/9/EC - ATEX directive) is on hand.

EN

2. DESIGN

2.1. MATERIAL

INFO:

The housing consists of high grade sheet steel (St 1203), t=1.25 mm, and is powder-coated

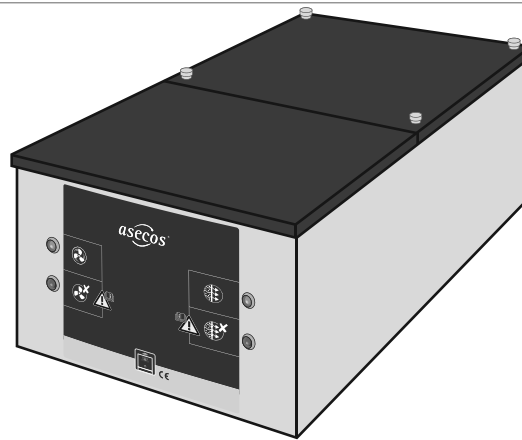

2.2. ACCESSORIES

Activated carbon filter (3,500 g) incl. suspended solids preliminary filter.

3. MODE OF OPERATION

3.1. FUNCTION

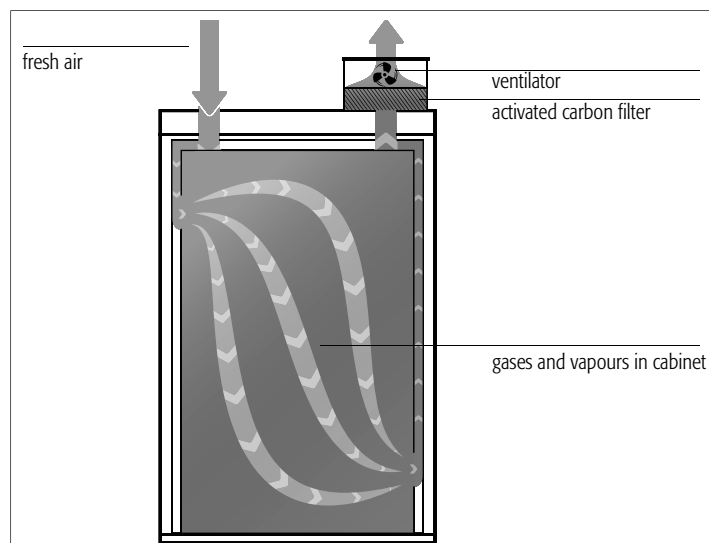

CAUTION:

Filter can only retain solvent vapours (hydrocarbons). Please consult us if other materials are to be stored. Safe and faultless function is shown by the ventilation and filter monitoring mechanism which is fitted as standard. (3.2)



3.2. DISPLAY

MALFUNCTION:
for actions see
6. Malfunctions



4. START UP AND OPERATION

4.1. START UP

CAUTION:
Observe the notes in item
1.3

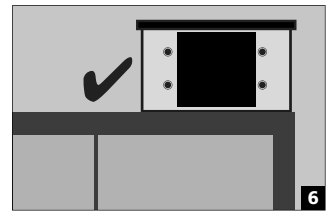
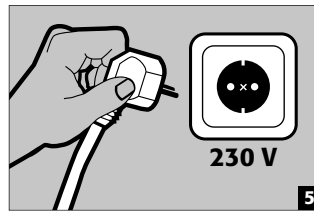
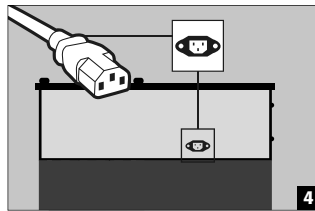
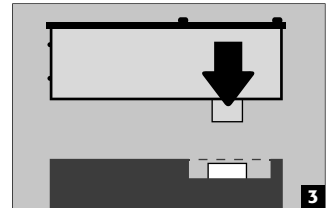
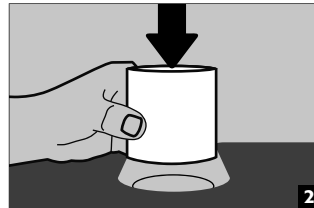
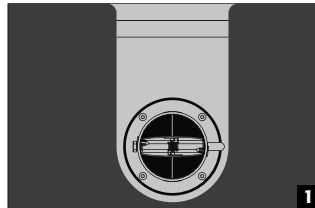

4.2. SELF-TEST

After inserting the mains plug, the device performs a self-test:

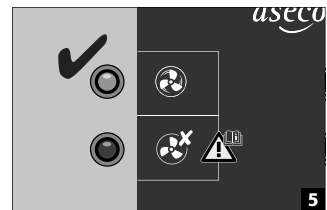
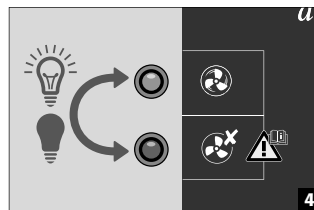
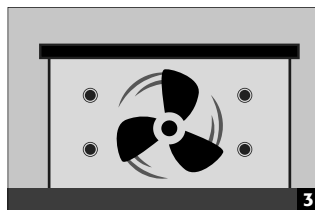
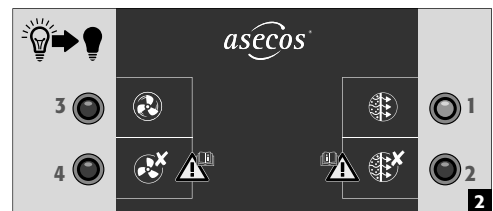
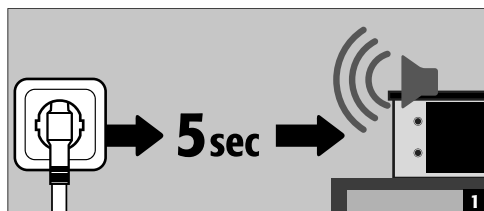
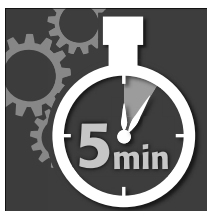

CAUTION:
The device is designed for
continuous operation!

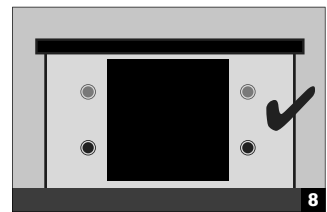
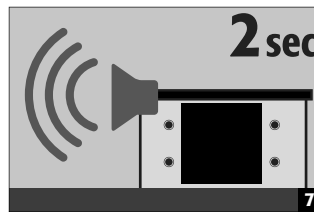
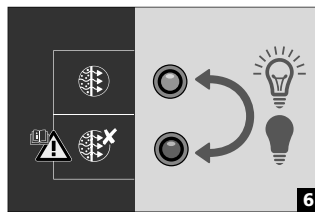

5. MALFUNCTIONS - WARNINGS

FAULT	REASON - ACTION	NOTES - must be observed!
1 Inserting the mains plug <ul style="list-style-type: none"> • A and B are not illuminated • Ventilator is off 	<ol style="list-style-type: none"> 1. No current in the mains socket or 2. defective fuse in fullymains plug or 3. defective energy saving lamp illuminant. 	The C13 cable must be removed before replacing the fuses
2 after the self-test <ul style="list-style-type: none"> • C and D flash • 5 beep sounds • Ventilator is off 	<ol style="list-style-type: none"> 1. Possible defect of the device or 2. Defect of the monitoring circuitry 	please contact your dealer or our costumer service: +49 6051 92 20 0* (* at local rates in the german fixed network)
3 during operation <ul style="list-style-type: none"> • A and C are illuminated • intervall sound (30 sec.) • Ventilator is off 	<ol style="list-style-type: none"> 1. Foreign matter may possibly be in or on the (air flow) extraction air opening (to be removed) or 2. Possible defect of the integrated extraction air ventilator. 	please contact your dealer or our costumer service: +49 6051 92 20 0* (* at local rates in the german fixed network)
4 during operation <ul style="list-style-type: none"> • A is illuminated • D flashes 	The filter has almost reached its saturation limit; a timely (filter monitoring) replacement is called for!	please contact your dealer or our costumer service: +49 6051 92 20 0* (* at local rates in the german fixed network)
5 during operation <ul style="list-style-type: none"> • A and D are illuminated • Alarm tone 2 sounds out every hour • Ventilator is off 	The filter is almost fully saturated and the ventilator has been switched off. The filter must now be changed quickly.	please contact your dealer or our costumer service: +49 6051 92 20 0* (* at local rates in the german fixed network)
6 during operation <ul style="list-style-type: none"> • A and D are illuminated • Alarm tone 1 sounds out every hour 	The permissible operating time of the filter has expired. The filter must now be changed quickly.	please contact your dealer or our costumer service: +49 6051 92 20 0* (* at local rates in the german fixed network)

ALARM SOUNDS

There are two different alarm sounds. If both are simultaneously activated, they ring out after one another at an interval of approx. 6 seconds.

Tone sequence 1: short – short – long

Tone sequence 2: long – short – long – short

6. VENTILATION ADJUSTMENT - MONITORING

The ventilator capacity is sufficient for a minimum ten-fold change of air for those cabinet models listed under the „Purpose“ item. The faultless ventilation function is automatically controlled by a monitoring electronics system. A differential pressure measurement device monitors air volumes in the extraction air shaft. An alarm is triggered (**C3**) when the air rated value is undercut by around 50 %. The optical alarm only stops when the rated value is attained.

7. POTENTIAL-FREE ALARM CONTACT

In order to use the potential-free alarm contact, the supplied three-pin plug must be used. Only the two outer terminals are connected to the plug! The contact is designed for a maximum DC voltage of 30 V DC or an AC voltage of 230 V AC. The maximum current load is 10 A. **The switch contact is closed when de-energized!** As soon as mains voltage is applied and there is no malfunction (device "ready for operation"), the switch is open.

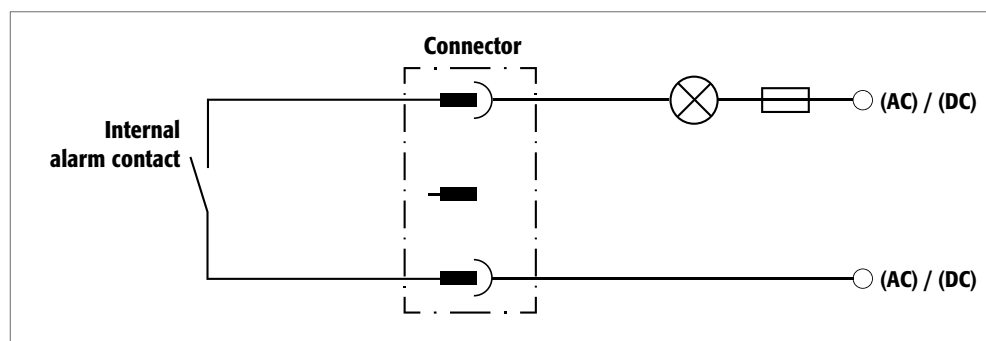

CAUTION:

The potential-free alarm contact must not be used to switch large loads. It is only intended for a malfunction of the air circulation filter attachment by a signal light, horn or similar. to signal.

The connection must be carried out by a qualified electrician!

8. TECHNICAL DATA

Technical data	UFA.20.30(xxx)	Load capacity of the voltage-free alarm contact	
External dimensions (H×W×D mm)	210×300×550	Max. nominal voltage AC	230 V
Nominal power	8,5 Watt	Max. permanent current at 250 V AC	10 A
Nominal voltage	85–264 V	Max switching power (ohms)	1500 VA
Frequency	50/60 Hz	Max switching power (elektro-magnetic)	300 VA
Current consumption	0,13 A	Single-phase motor load (inductive)	185 Watt
Noise level	23 dB	Max. switching current at 30 V DC	10 A
Net weight (without Filter)	12 kg	Max. switching current at 115 V DC	0,2 A
Activated carbon filter weight (incl filling 3500 g)	4,2 kg	Max. switching current at 230 V DC	0,12 A
Volumetric flow (mounted on the cabinet)	25 m ³ /h		



CAUTION:

The figures in the table are provided as a guide, and are not to be used in the sense of assured properties. They conform to the state of the art as and when the operating instructions were printed. Changes to these values without notice as a result of further technical development are explicitly permitted.

9. REPAIRS



The extraction air inlet on the top is only to be repaired by specialists trained for this very purpose. Given damage the appliance is to be repaired or replaced by the manufacturer. Please contact the customer service.

10. FUNCTIONAL CHECK - CARE - MAINTENANCE

To ensure reliability, the extraction air inlet on the top should be serviced and checked as to functioning by a specialist at least once a year. At the same time the fitted filter unit is to be replaced at least once a year - or sooner should the saturation limit be reached.

The integrated ventilation and filter saturation monitoring system electronically checks on functionality. As a result, the extraction air inlet on the top function is constantly examined during operation. The activated carbon filter of the extraction air inlet on the top must be replaced soon after the red LED of the filter display blinks. Only our trained service technicians are to change the filter, which is to be rapidly requested under the Service hotline. Having the filter changed by the asecos service ensures that contaminated activated carbon is recycled in a defined disposal chain. Clean the outside of the extraction air inlet on the top with a soft cloth and a common, mild household cleaner. Before cleaning, disconnect the extraction air inlet on the top from the mains by pulling out the C13 cable! Make sure that no moisture can penetrate into the inside of the extraction air inlet on the top during cleaning.



SERVICE: In case of questions please contact Customer Service!
Tel: +49 6051 92 20 0* (* at local rates in the german fixed network)

11. VIEWS - CROSS-SECTION

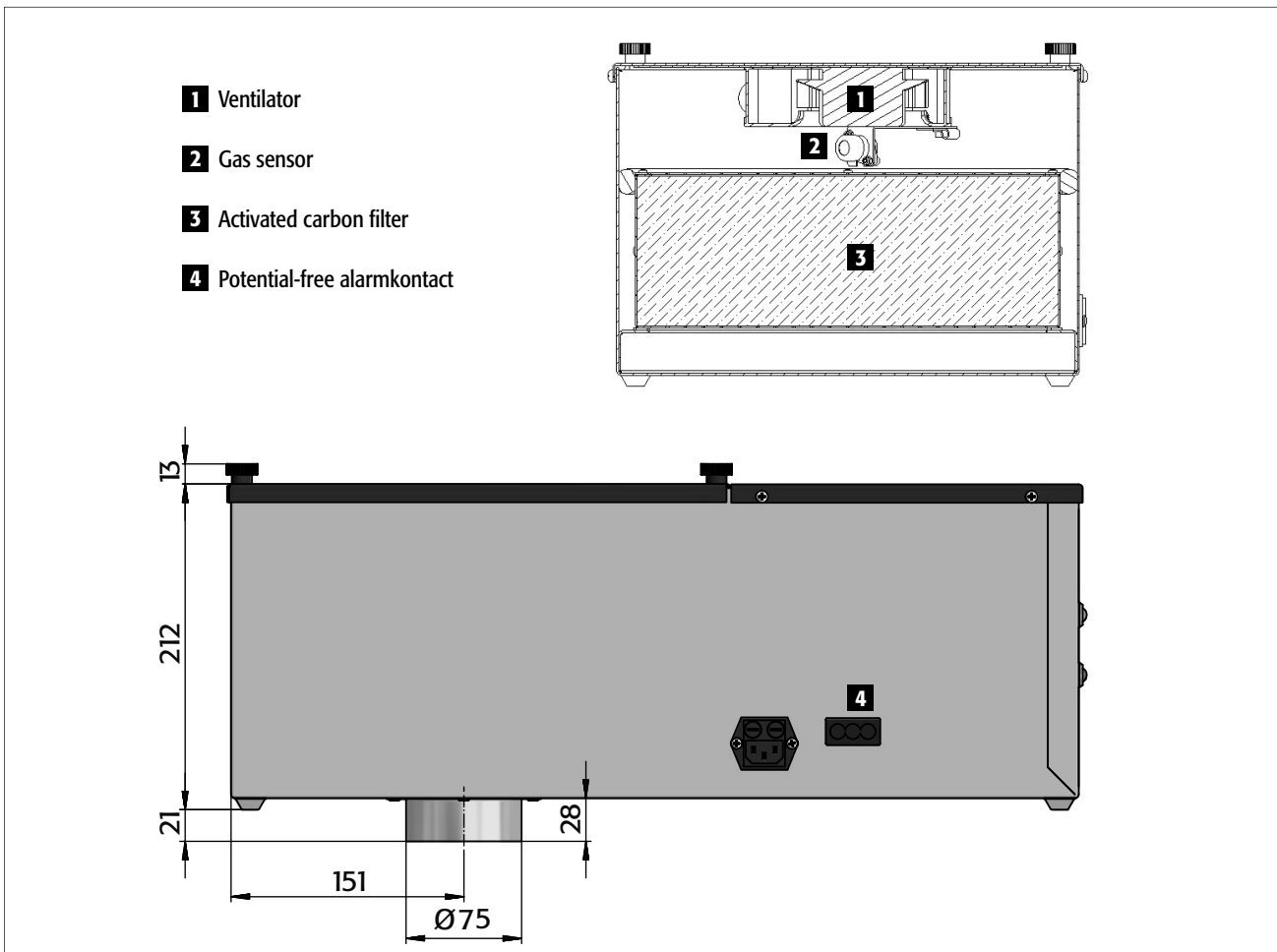

EN

12. ATEX



1 *Marking of explosion-proof devices*

2 *Device group in accordance with directive 94/9/EC (Atex 95)*
II non-underground operation

3 *Device categories of the assemblies used*
3/- extraction from explosion zone 2, installation exclusively in non-explosive zones
G Gas

4 *Ignition protection classes*
Ex ic intrinsic safety with the protection level "ic" – not capable of causing ignition in undisturbed operation
nA non-sparking

5 *Explosion groups in accordance with EN 60079-0:2011*
IIB the group has a safe gap value (MESG) of 0.5-0.9 mm, suitable e.g. for use of ethylene

6 *Temperature class*
T4 max. surface temperature of the equipment 135 °C

7 *Protection level EPL pursuant to IEC 60079-0 (2007)*
3/- G Gc Suitability for extraction from explosion zone 2

1. AANWIJZINGEN • RICHTLIJNEN • GARANTIE	14
1.1. Algemene veiligheidstechnische aanwijzingen	14
1.2. Garantie	14
1.3. Ontwikkeling en fabricage	14
1.4. Gebruik	14
2. DESIGN	15
2.1. Materiaal	15
2.2. Toebehoren	15
3. FUNCTIE	15
3.1. Werkingswijze	15
3.2. Weergave	16
4. INBEDRIJFSTELLING EN BEDIENING	16
4.1. Inbedrijfstelling	16
4.2. Zelftest	16
5. FUNCTIESTORINGEN • WAARSCHUWINGEN	17
6. LUCHTTECHNISCHE INSTELLING • CONTROLE	17
7. POTENTIALVRIJ ALARMCONTACT	17
8. TECHNISCHE GEGEVENS	18
9. REPARATIES	18
10. FUNCTIECONTROLE • VERZORGING • ONDERHOUD	18
11. WEERGAVE • AANZICHTEN	19
12. MECHANISCHE VENTILATIE VAN VEILIGHEIDSKASTEN	19

1. AANWIJZINGEN • RICHTLIJNEN • GARANTIE



1.1. ALGEMENE VEILIGHEIDSTECHNISCHE AANWIJZINGEN

- Neem de wetten en voorschriften in acht die voor de omgang met gevaarlijke stoffen van toepassing zijn.
- Gebruik de recirculatie-opzetunit alleen in reglementaire toestand.
- Neem alle aanwijzingen van deze gebruiksaanwijzing in acht.
- Gelieve de aanwijzingen van de veiligheidsfunctionarissen, technische inspectiediensten, bouw- en woningtoezicht enz. te volgen.
- Neem de voorschriften ter voorkoming van ongevallen en de wet op de werkplaatsen in acht.
- Controleer regelmatig dat de recirculatie-opzetunit correct functioneert (afvoerluchtstroom en filterverzadiging door controle van de LED-indicaties).



1.2. GARANTIE

De garantie voor dit product wordt tussen u (de klant) en uw dealer (de verkoper) vastgesteld. Los daarvan geeft de fabrikant een garantie van 24 maanden vanaf verkoopdatum voor de recirculatie-opzetunit UFA.20.30. Dit toestel is een veiligheidstechnische installatie en moet minstens jaarlijks, naargelang de belasting vroeger, worden nagekeken. De inspectie en het vervangen van de filter moet door de fabrikant geautoriseerd personeel uitgevoerd worden, waarbij uitsluitend gebruik van originele wisselstukken van de fabrikant wordt gemaakt! Wanneer de inspectie niet, of niet door de fabrikant geautoriseerd personeel wordt uitgevoerd, vervalt elke aanspraak op garantie van de klant tegenover de fabrikant.

1.3. ONTWIKKELING EN FABRICAGE

Ontwikkeling en fabricage:

Asecos, veiligheid en milieubescherming met productielocatie in Gründau (Duitsland)

SN: Het typeplaatje met het serienummer bevindt zich buiten op de behuizing van de UFA.20.30.



1.4. GEBRUIK

Het toestel dient voor de technische ontluchting uit Ex-zone 2 of buiten een Ex-zone van kasten. De recirculatie-opzetunit is bijzonder geluidsarm en daardoor ideaal voor de inzet rechtstreeks in de werkomgeving. Geschikt voor kastmodellen:

Modellen	Geschikt voor kastmodellen
UFA.20.30*	S-CLASSIC-90 / S-PEGASUS-90 / Q-LINE / V-LINE
UFA.20.30-AUS*	UB-LINE
UFA.20.30-XL*	XL-LINE et S-CLASSIC-30

1.5. INSTALLATIEVOORWAARDEN

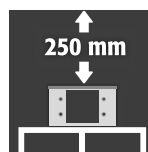
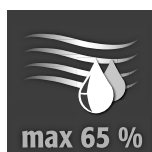

OPGELET: De opstelling mag uitsluitend buiten een Ex-zone gebeuren.

Door de geïntegreerde actieve koolfilter wordt de afvoerlucht voor 99,999% van koolwaterstoffen gereinigd, zodat deze direct weer aan de omgevingslucht afgegeven kan worden. De afzuigstroom die schadelijke stoffen bevat, komt daarbij niet in contact met bouwelementen die onder elektrische stroom staan. Het toestel is daardoor geschikt kasten af te zuigen die in EN 14470 deel 1 omschreven zijn. Een luchtafvoerleiding die op een niet gevaarlijk plaats in de vrije lucht voert kan daardoor wegvallen. Een CE conformiteitscertificaat (ook volgens EG richtlijn 94/9/EG (ATEX richtlijn) is voorhanden.

2. DESIGN

2.1. MATERIAAL

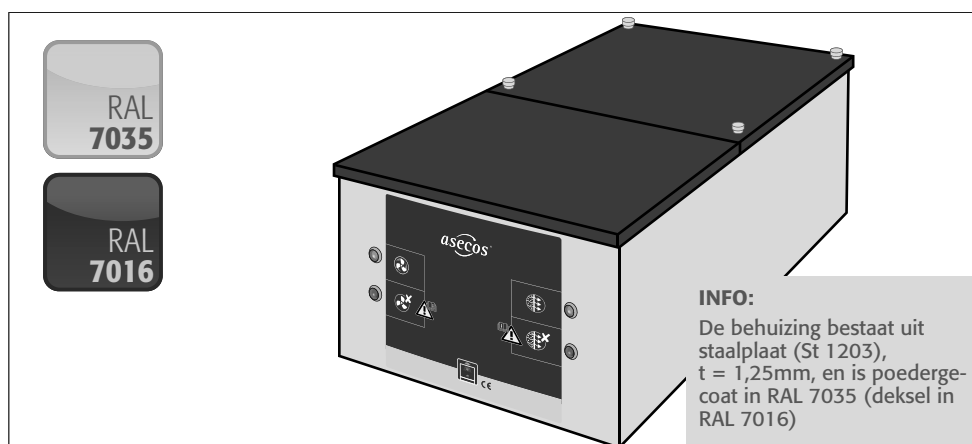

INFO:
De behuizing bestaat uit staalplaat (St 1203), t = 1,25mm, en is poedergecoat in RAL 7035 (deksel in RAL 7016)

2.2. TOEBEHOREN

Actieve koolfilter (3500 g) incl. voorfilter voor zwevend stof.

3. FUNCTIE

3.1. WERKINGSWIJZE

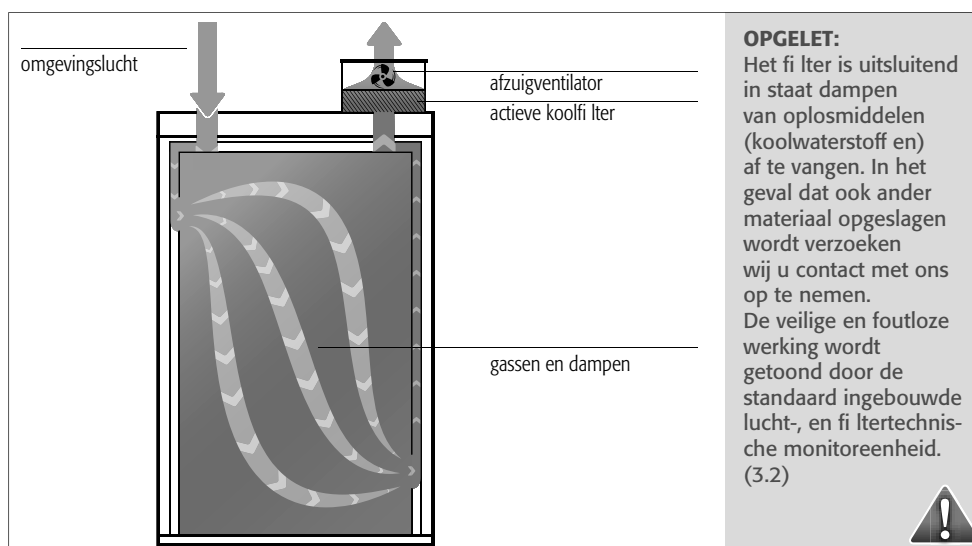

OPGELET:
Het filter is uitsluitend in staat dampen van oplosmiddelen (koolwaterstoff en) af te vangen. In het geval dat ook ander materiaal opgeslagen wordt verzoeken wij u contact met ons op te nemen. De veilige en foutloze werking wordt getoond door de standaard ingebouwde lucht-, en filtertechnische moniteerbaarheid. (3.2)

3.2. WEERGAVE

Functiestoringen ➔ 6.

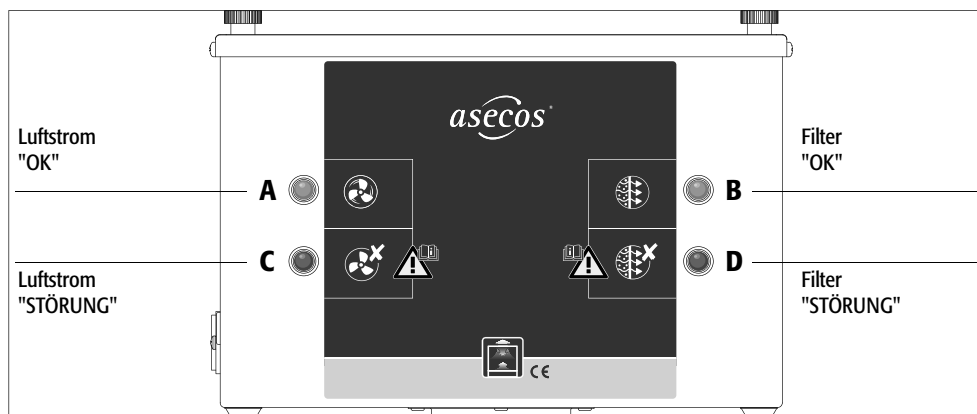

4. INBEDRIJFSTELLING EN BEDIENING

4.1. INBEDRIJFSTELLING

OPGELET:
Hou rekening met de opmerkingen van punt 1.3.

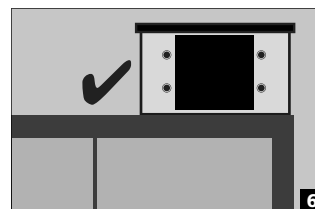
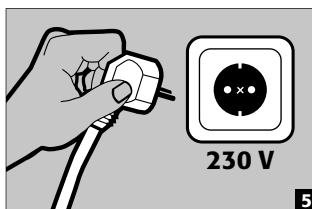
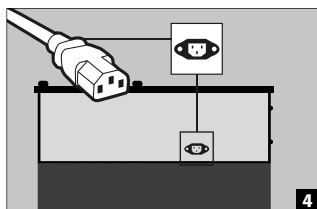
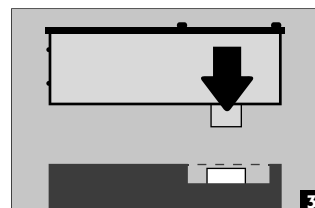
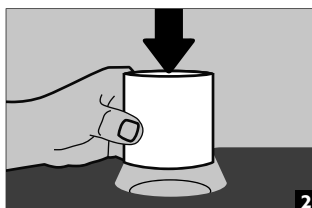
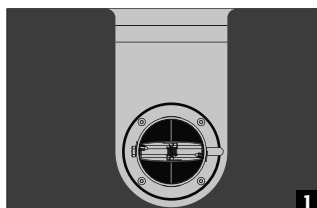

4.2. ZELFTEST

Na de aansluiting op het stroomnet voert het toestel een zelftest uit:

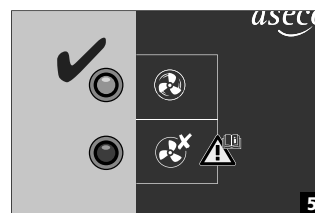
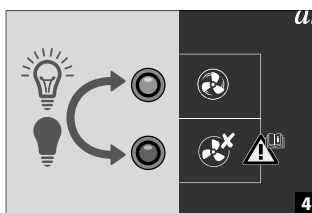
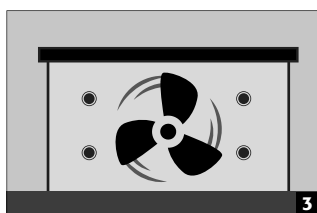
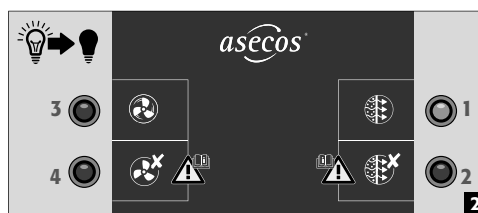
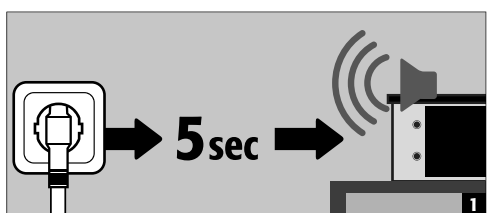
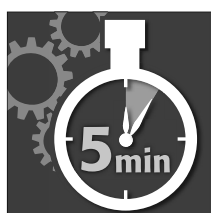

OPGELET:
Het toestel is ontworpen voor een continu gebruik.

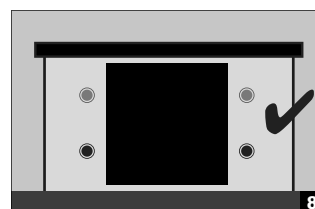
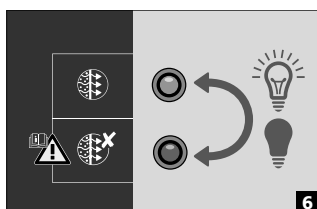

5. FUNCTIESTORINGEN - WAARSCHUWINGEN

FUNCTIESTORING	ORZAAK - MAATREGEL	OPMERKINGEN - absoluut naleven!
1 Insteken van de netstekker <ul style="list-style-type: none"> • A en B lichten niet op • Ventilator is uitgeschakeld 	1. Stopcontact heeft geen stroom of 2. zekering van de geaarde koppeling is defect of 3. lampje van het energiespaarlicht is defect	Vóór het vervangen van de zekeringen moet de geaarde kabel ontkoppeld worden.
2 Na de zelftest <ul style="list-style-type: none"> • C en D knipperen • 5 pieptonen • Ventilator is uitgeschakeld 	1. Mogelijk defect aan het toestel of 2. Defect aan de bewakingselektronica	Gelieve zich tot uw bevoegde vakhandelaar te wenden of tot onze service-afdeling +31 (0) 172 50 64 76.
3 Tijdens de werking <ul style="list-style-type: none"> • A en C branden • intervalltonen (30 sec.) • Ventilator is uitgeschakeld 	1. Er bevinden zich evt. vreemde voorwerpen in of op de (luchtstroom) afvoerluchtopening, deze moeten verwijderd worden. 2. Evt. defect van de geïntegreerde afzuigventilator.	Gelieve zich tot uw bevoegde vakhandelaar te wenden of tot onze service-afdeling +31 (0) 172 50 64 76.
4 Tijdens de werking <ul style="list-style-type: none"> • A brandt • D knippert 	Het filter is bijna verzadigd, een spoedige vervanging is dringend nodig!	Gelieve zich tot uw bevoegde vakhandelaar te wenden of tot onze service-afdeling +31 (0) 172 50 64 76.
5 Tijdens de werking <ul style="list-style-type: none"> • A en D branden • Alarm 2 klinkt elk uur • Ventilator is uitgeschakeld 	Het filter is bijna geheel verzadigd en de ventilator werd uitgeschakeld. Het filter moet op korte termijn vervangen worden.	Gelieve zich tot uw bevoegde vakhandelaar te wenden of tot onze service-afdeling +31 (0) 172 50 64 76.
6 Tijdens de werking <ul style="list-style-type: none"> • A en D branden • Alarm 1 klinkt elk uur 	De toegestane gebruiksduur van het filter is verlopen. Het filter moet op zeer korte termijn vervangen worden..	Gelieve zich tot uw bevoegde vakhandelaar te wenden of tot onze service-afdeling +31 (0) 172 50 64 76.

ALARMEN

Er zijn twee verschillende alarmen. Wanneer ze beide gelijktijdig geactiveerd worden, klinken deze na elkaar met een tussentijd van ca. 6 seconden.

Volgorde geluiden alarm 1: kort – kort – lang

Volgorde geluiden alarm 2: lang – kort – lang – kort

6. LUCHTTECHNISCHE INSTELLING - CONTROLE

Het vermogen van de ventilator is voldoende, om voor de onder het punt "Toepassing" genoemde kastmodellen een minimaal tienvoudige luchtwissel te bereiken. De foutloze luchttechnische werking wordt zelfstandig door controle-electronica gecontroleerd. Door middel van de meting van drukverschillen wordt in het afvoerkanaal de luchthoeveelheid bewaakt. Een alarm (het oplichten van de rode LED (luchtstroom)) wordt zichtbaar als minder dan de helft van de ingestelde luchtwaarde afgezogen wordt! Het optische alarm gaat alleen dan uit als de ingegeven instelwaarde weer bereikt is.

7. POTENTIALVRIJ ALARMCONTACT

Om het potentiaalvrije alarmcontact te kunnen gebruiken, moet de meegeleverde driepolige stekker worden gebruikt. Alleen de twee buitenste klemmen zijn met de stekker verbonden! Het contact is ontworpen voor een maximale gelijkspanning van 30 V DC of een wisselspanning van 230 V AC. De maximale stroombelasting is 10 A. Het schakelcontact is spanningsloos gesloten! Zodra netspanning aanwezig is en er geen storing is (apparaat "bedrijfsklaar"), staat de schakelaar open.

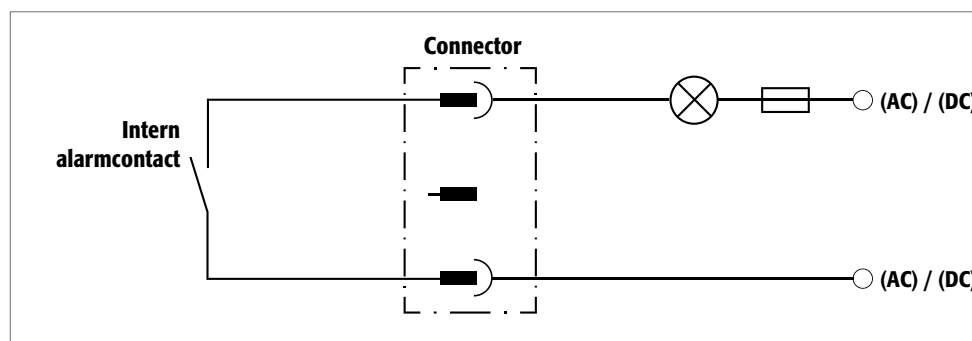

OPGELET:

Het potentiaalvrij alarmcontact mag niet worden gebruikt om grote belastingen mee te schakelen. Deze is slechts daarvoor bedoeld een functiestoring van het opzetstuk voor de retourluchtfilter door een signaallampje, claxon o.a. te signaliseren.

De aansluiting moet worden uitgevoerd door een gekwalificeerde elektricien!

8. TECHNISCHE GEGEVENS

Technische gegevens	UFA.20.30(xxx)	Belastbaarheid van het potentiaalvrij alarmcontact	
Buitenmaten (HxBxD mm)	210x300x550	Maximale nominale spanning AC	230 V
Nominaal vermogen	8,5 Watt	Maximale onafgebroken stroom bij 250 V AC	10 A
Nominale spanning	85–264 V	Maximaal schakelvermogen (ohms)	1500 VA
Frequentie	50/60 Hz	Maximaal schakelvermogen (elektromagnetisch)	300 VA
Stroomverbruik	0,13 A	Eenfasemotorbelasting (inductief)	185 Watt
Geluidsniveau	23 dB	Maximale schakelstroom bij 30 V DC	10 A
Leeggewicht (zonder filter)	12 kg	Maximale schakelstroom bij 115 V DC	0,2 A
Gewicht actieve koolfilter (incl. vulling 3000 gr.)	4,2 kg	Maximale schakelstroom bij 230 V DC	0,12 A
Debiet (op de kast geplaatst)	25 m ³ /h		



OPGELET:

De gegevens in de tabel zijn richtwaarden en zodanig niet als gegarandeerde waarden te gebruiken. Gegevens en waarden zijn overeenkomstig de stand der techniek bij het in druk bezorgen van de gebruiksaanwijzing. Technische doorontwikkeling laat wijzigingen van deze waarden toe zonder voorafgaande aankondiging.

9. REPARATIES



Reparaties aan de recirculatie-opzetunit mogen slechts door hiervoor geschoold personeel worden uitgevoerd. In geval van schade dient het apparaat door de fabrikant te worden gerepareerd of uitgewisseld.

10. FUNCTIECONTROLE - VERZORGING - ONDERHOUD

Om de veiligheid te garanderen, zou de recirculatie-opzetunit minstens **1 maal per jaar** moeten worden onderhouden en door een deskundige moeten worden gecontroleerd op een goede werking. Tegelijkertijd dient de ingebouwde filtereenheid tenminste één maal per jaar bij het bereiken van de verzadigingsgrens te worden vervangen. Door middel van de geïntegreerde luchttechnische- en filterverzadigingscontrole wordt het functioneren elektronisch gecontroleerd waardoor een continue functiecontrole van de recirculatie-opzetunit gedurende de werking plaatsvindt. Het actieve koolfilter van de recirculatie-opzetunit moet bij het blinken van de rode LED van de filterindicatie op korte termijn worden uitgewisseld. Een filterwissel mag vanwege de verontreiniging van het filter met schadelijke stoffen slechts door geschoold personeel van de fabrikant geschieden. Wanneer het filter vervangen wordt door het servicepersoneel van asecos, wordt gegarandeerd dat de besmette actieve kool in een vastgesteld circuit voor afvalverwijdering terechtkomt. Voor de externe reiniging van de recirculatie-opzetunit gelieve u een normaal mild huishoudelijk reinigingsproduct te gebruiken en een zachte doek. Ontkoppel de recirculatie-opzetunit vóór de reiniging van het net door verwijdering van de gearde kabel. Pas op dat er gedurende de reiniging geen vocht in het inwendige van de recirculatie-opzetunit terechtkomt.



SERVICE: Gelieve bij vragen contact op te nemen met de klantenservice!

Tel: +31 (0) 172 50 64 76

11. WEERGAVE - AANZICHTEN

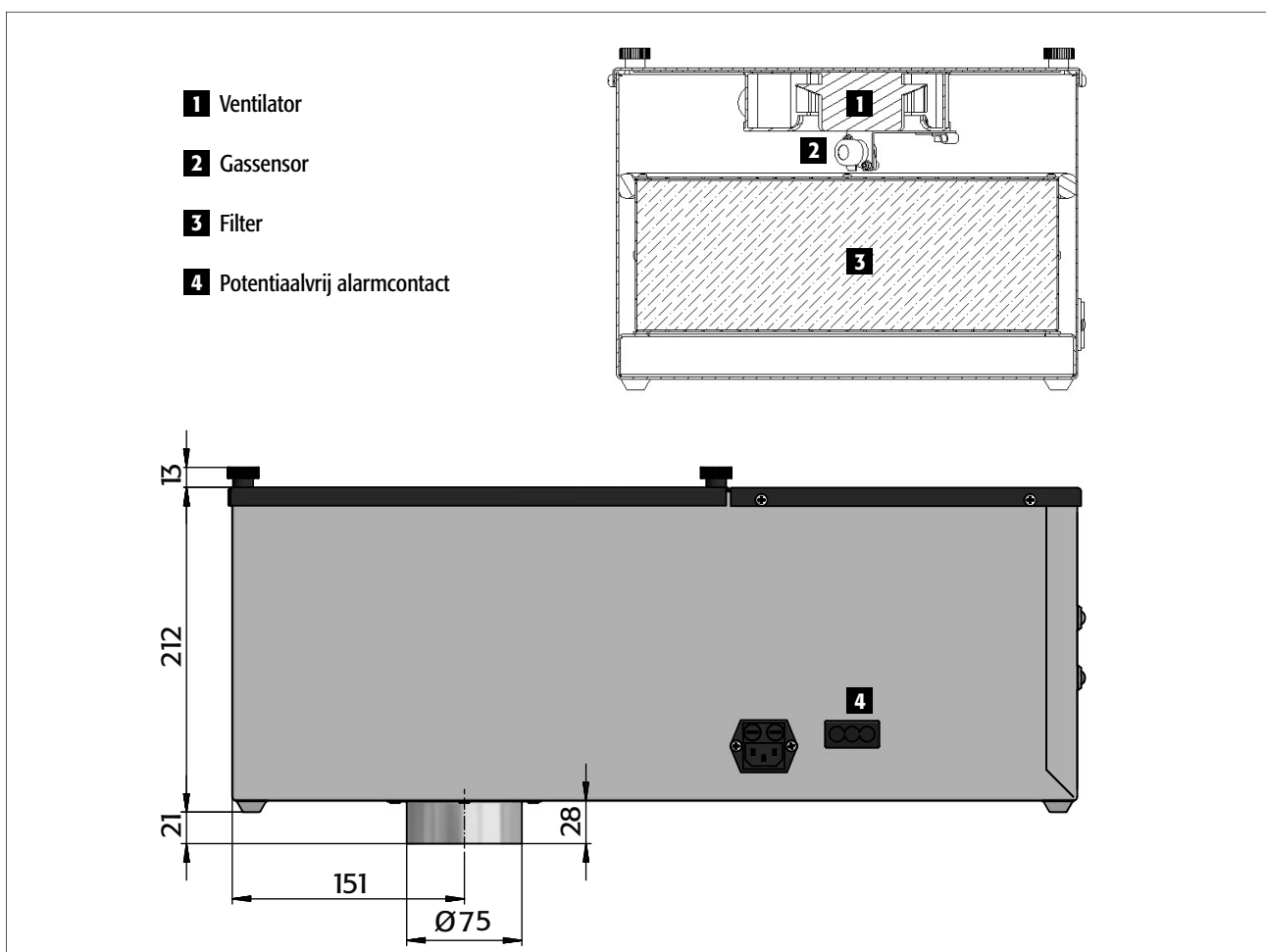

NL

12. MECHANISCHE VENTILATIE VAN VEILIGHEIDSKASTEN

Voor opslagvoorzieningen moet rekening gehouden worden met explosieveiligheid. Het kan zijn dat voor een opslagvoorziening een gevarenzone-indeling moet worden gemaakt. De eisen zijn opgenomen in het Arbeidsomstandighedenbesluit, artikel 3.5a t/m 3.5f. Dit betreft de richtlijn 1999/92/EG ATEX 137 en met betrekking tot gasexplosiegevaar betreft dit bijvoorbeeld de NRP 7910-1. Wanneer er noodzaak voor is dan moeten vrijkomende dampen uit een opslagvoorziening worden afgevoerd. (voorschrift 3.7.1. van de PGS 15). Dit geldt voor bouwkundige opslagvoorzieningen en losse brandveiligheidsopslagkasten.

Bedenk hierbij wel dat naast de genoemde eisen n.a.v. andere voorschriften mechanische ventilatie noodzakelijk kan zijn. Als er bijvoorbeeld bijtende of giftige stoffen worden opgeslagen, of als er stankoverlast is voor de werknemers door de opgeslagen stoffen, moet er in de regel worden voorzien in een mechanische afzuiging van de veiligheidskast. Zie hiervoor de voorschriften inzake gevaarlijke stoffen of voor de werkplek.

Met een **recirculatie-opzetunit UFA.20.30** is het bovendien mogelijk om veiligheidskasten op een voordelige manier van de noodzakelijke mechanische ventilatie te voorzien, zonder kostbare, gecompliceerde afzuiginstallatie en het treffen van allerlei Ex-veiligheidsmaatregelen!

1. REMARQUES • DIRECTIVES • GARANTIE	20
1.1. Consignes générales en matière de sécurité technique	20
1.2. Garantie	20
1.3. Conception et fabrication	20
1.4. Destination	20
2. CONSTRUCTION	21
2.1. Matériau	21
2.2. Équipement supplémentaire	21
3. FONCTION	21
3.1. Fonctionnement	21
3.2. Affichages	22
4. MISE EN SERVICE	22
4.1. Installation	22
4.2. Test automatique	22
5. DÉFAUTS DE FONCTIONNEMENT • MESSAGES D'AVERTISSEMENT	23
6. RÉGLAGE DU SYSTÈME DE VENTILATION • SURVEILLANCE	23
7. CONTACT D'ALARME LIBRE DE POTENTIEL	23
8. CARACTÉRISTIQUES TECHNIQUES	24
9. RACCORDS ET RÉPARATIONS	24
10. CONTRÔLE DE FONCTIONNEMENT • ENTRETIEN • MAINTENANCE	24
11. ÉCRAN • VUES ET COUPES	25
12. ATEX	25

1. REMARQUES • DIRECTIVES • GARANTIE



1.1. CONSIGNES GÉNÉRALES EN MATIÈRE DE SÉCURITÉ TECHNIQUE

- Respectez les lois et les prescriptions applicables concernant la manipulation des substances dangereuses.
- N'utilisez le caisson de ventilation avec filtre que s'il se trouve dans un état impeccable.
- Respectez toutes les consignes données dans le mode d'emploi.
- Respectez les instructions données par les spécialistes en sécurité, par les organismes de surveillance technique (BG, GAA, Ordre des Pharmaciens), l'inspection des bâtiments etc.
- Respectez les prescriptions de prévention des accidents ainsi que l'ordonnance sur les lieux de travail.
- Contrôlez régulièrement le fonctionnement correct du caisson de ventilation avec filtre (débit d'air sortant et saturation du filtre, contrôle par le biais de LED)



1.2. GARANTIE

La garantie accordée pour ce produit est convenue entre vous-même (le client) et le distributeur spécialisé (vendeur). Indépendamment de cela, le fabricant assume une garantie de 24 mois à dater du jour de l'achat pour le caisson de ventilation avec filtre UFA.20.30. Cet appareil est une installation technique de sécurité et il doit être contrôlé au moins une fois par an, ou même plus souvent en fonction des contraintes auxquelles il est soumis. Le contrôle et le changement de filtre doivent être effectués par du personnel spécialisé et agréé par le fabricant, lequel doit utiliser des pièces de rechange originales du fabricant. Si ce contrôle n'est pas exécuté ou si ce n'est pas un personnel spécialisé et agréé par le fabricant qui y procède, toutes les revendications de garantie de la part du client envers le fabricant sont annulées.

1.3. CONCEPTION ET FABRICATION

Conception et fabrication : asecos GmbH Sicherheit und Umweltschutz, D-63584 Gründau

SN : La plaque signalétique avec le numéro de série se trouve à l'extérieur, sur le boîtier de l'UFA.20.30.



1.4. DESTINATION

L'appareil sert à la ventilation technique de zones Ex 2 ou de zones non Ex au sein d'armoires. Le caisson de ventilation avec filtre est particulièrement silencieux et convient de ce fait idéalement pour une utilisation directe dans les locaux de travail. Compatible avec les modèles d'armoires :

Modèle	Compatible avec les modèles d'armoires
UFA.20.30*	S-CLASSIC-90 / S-PEGASUS-90 / Q-LINE / V-LINE
UFA.20.30-AUS*	UB-LINE
UFA.20.30-XL*	XL-LINE et S-CLASSIC-30

1.5. CONDITIONS D'INSTALLATION

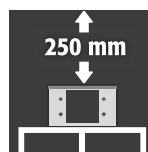
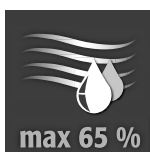

ATTENTION : La mise en place ne peut être effectuée que dans des zones non Ex!

Grâce au filtre à charbon actif intégré, l'air sortant est débarrassé à 99,999 % des hydrocarbures et peut donc être rejeté directement dans l'air ambiant. Le flux d'air vicié contenant des substances nocives n'entre pas en contact avec des composants conducteurs électriques. L'appareil convient donc pour la ventilation d'armoires telles que décrites dans les normes EN 14470 partie 1 et DIN 12925 partie 1. Une conduite d'évacuation rejetant l'air en un endroit sûr est ainsi inutile. Un certificat de conformité CE (également au sens de la Directive européenne 94/9/CE - Directive ATEX) est disponible.

2. CONSTRUCTION

2.1. MATÉRIAU

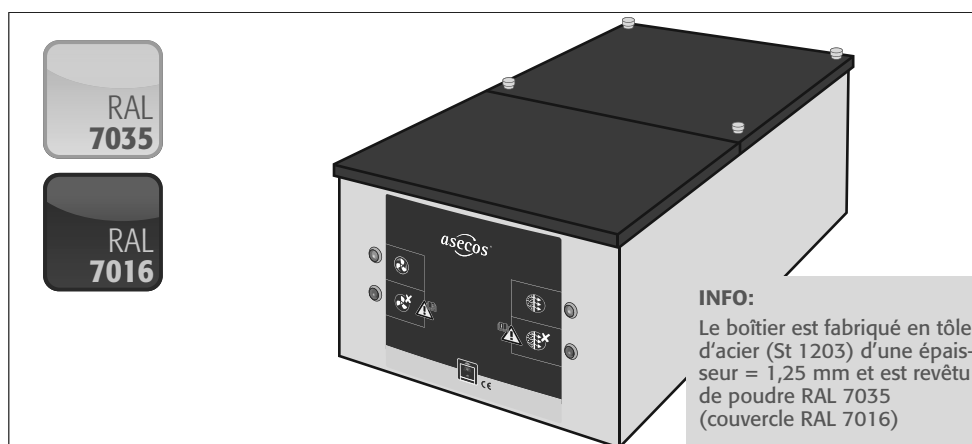

FR

2.2. ÉQUIPEMENT SUPPLÉMENTAIRE

Filtre à charbon actif (3500 gr) avec préfiltre pour particules en suspension.

3. FONCTION

3.1. FONCTIONNEMENT

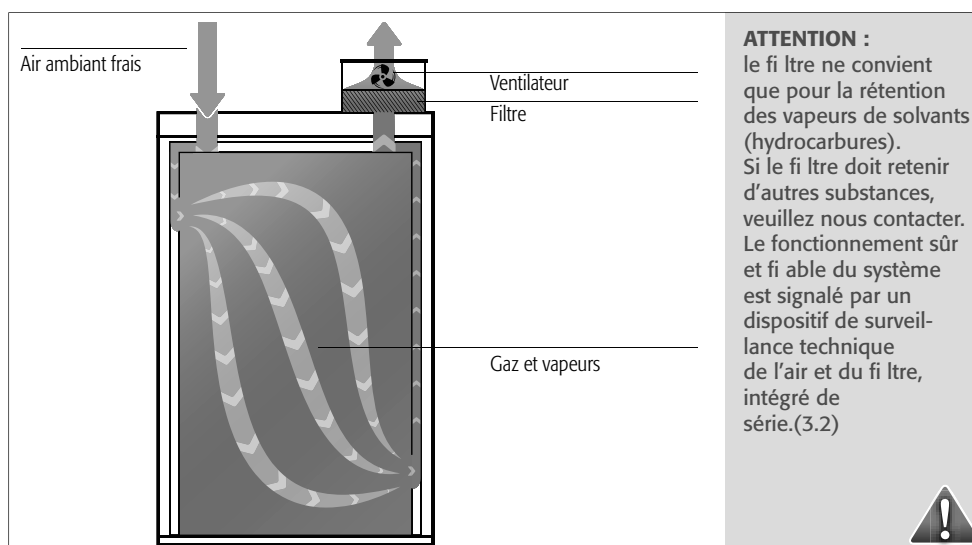

3.2. AFFICHAGES

Défauts de fonctionnement
 ► point 6.

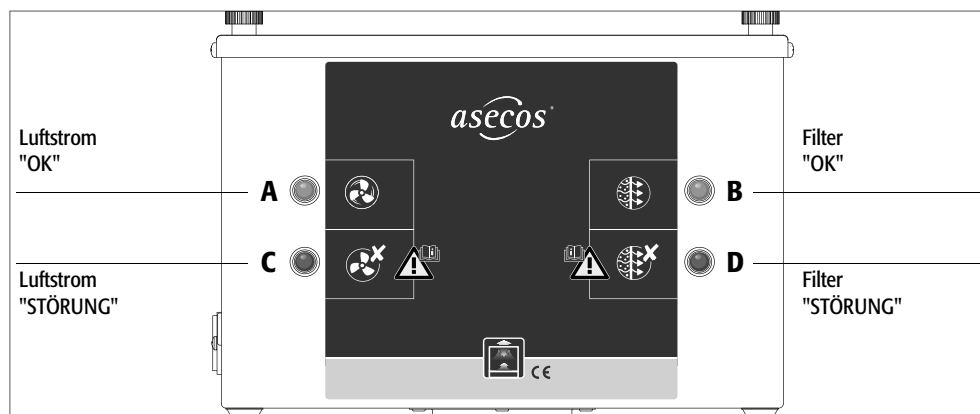

4. MISE EN SERVICE

4.1. INSTALLATION

ATTENTION:
 Observer les indications du
 point 1.3

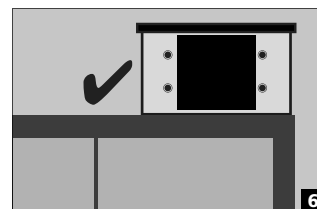
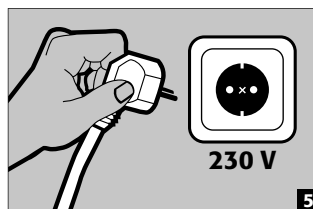
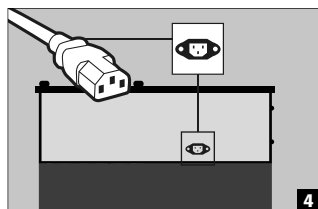
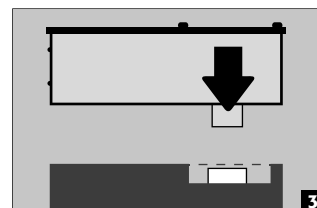
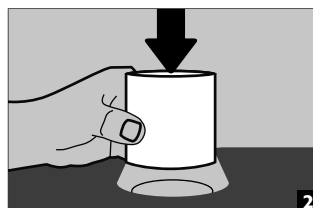
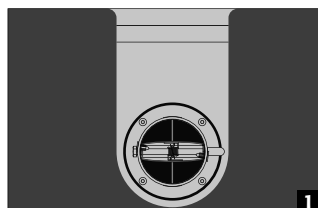

4.2. TEST AUTOMATIQUE

Suite à son raccordement au réseau électrique, l'appareil procède à un test automatique

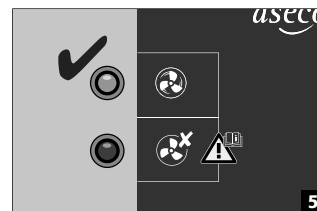
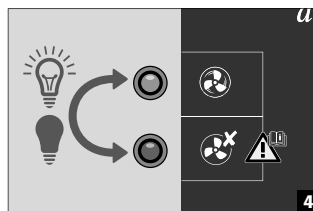
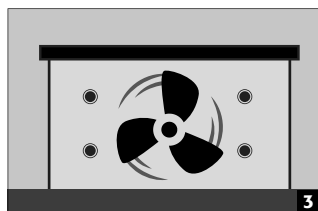
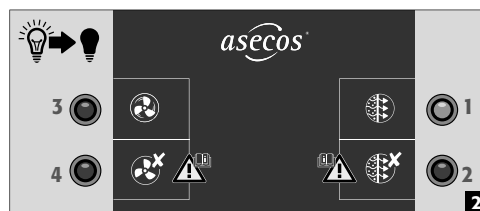
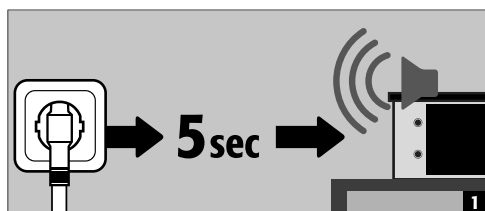

ATTENTION:
 L'appareil est conçu pour un
 fonctionnement continu !

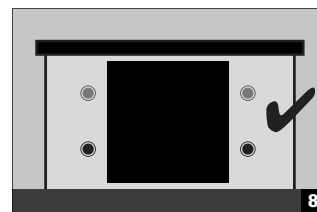
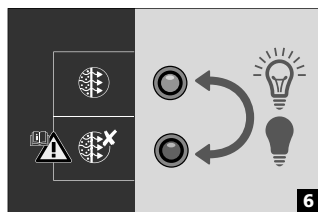

5. DÉFAUTS DE FONCTIONNEMENT - MESSAGES D'AVERTISSEMENT

DÉFAUT DE FONCTIONNEMENT	CAUSE - MESURE	REMARQUE - à respecter scrupuleusement !
1 Avoir branché la fiche - A et B ne s'allument pas - Ventilateur est éteint	1. La prise de courant n'est pas sous tension ou 2. le fusible de la prise CEI est défectueux ou 3. L'ampoule de la lampe économique est défectueuse	Avant de remplacer des fusibles, le câble d'alimentation doit être débranché.
2 Après test automatique - C et D clignote - 5 bip sonore - Ventilateur est éteint	1. Éventuellement défaut de l'appareil ou 2. Défaut du système électronique de surveillance	Veillez vous adresser à votre revendeur ou à notre assistance en ligne +49 6051 92 20 0* (**tarif local réseau allemand)
3 Pendant le fonctionnement - A et C s'allume - Bip sonore (30 Sek.) - Ventilateur est éteint	1. Des corps étrangers se trouvent éventuellement dans (débit d'air) ou sur l'orifice d'évacuation (éliminer ces corps étrangers) ou 2. Défaut éventuel du ventilateur d'exhaustion intégré.	Veillez vous adresser à votre revendeur ou à notre assistance en ligne +49 6051 92 20 0* (**tarif local réseau allemand)
4 Pendant le fonctionnement - A s'allume - D clignote	Le filtre s'approche de sa limite de colmatage, un remplacement devra être effectué prochainement (surveillance du filtre) !	Veillez vous adresser à votre revendeur ou à notre assistance en ligne +49 6051 92 20 0* (**tarif local réseau allemand)
5 Pendant le fonctionnement - A et D s'allume - L'alarme acoustique 2 retentit toutes les heures - Ventilateur est éteint	Le filtre est presque complètement colmaté et le ventilateur a été coupé. Le filtre doit maintenant être remplacé dans les plus brefs délais.	Veillez vous adresser à votre revendeur ou à notre assistance en ligne +49 6051 92 20 0* (**tarif local réseau allemand)
6 Pendant le fonctionnement - A et D s'allume - L'alarme acoustique 1 retentit toutes les heures	La durée de service admissible du filtre est éoluee. Le filtre doit maintenant être remplacé dans les plus brefs délais.	Veillez vous adresser à votre revendeur ou à notre assistance en ligne +49 6051 92 20 0* (**tarif local réseau allemand)

ALARMES ACOUSTIQUES

Il existe deux alarmes acoustiques différentes. Si elles sont toutes les deux activées, elles retentissent l'une après l'autre à intervalles d'env. 6 secondes.

Séquence tons alarme acoustique 1 : court - court - long

Séquence tons alarme acoustique 2 : long - court - long - court

FR

6. RÉGLAGE DU SYSTÈME DE VENTILATION - SURVEILLANCE

La puissance du ventilateur est suffisante que pour assurer un taux d'échange minimum d'air de 10 pour les armoires décrites sous le point « Destination ». Le fonctionnement impeccable du dispositif de ventilation est surveillé de manière autonome par un système électronique de contrôle. Grâce à une mesure de la pression différentielle, les débits d'air sont contrôlés dans la gaine d'évacuation. Une alarme (la LED rouge (débit d'air) s'allume) est déclenchée dès le dépassement par le bas d'environ 50 % de la valeur de débit réglée. Cette alarme visuelle ne s'éteint que lorsque la valeur nominale réglée est à nouveau atteinte.

7. CONTACT D'ALARME LIBRE DE POTENTIEL

Pour utiliser le contact d'alarme sans potentiel, la fiche à trois broches fournie doit être utilisée. Seules les deux bornes extérieures sont connectées à la fiche! Le contact est conçu pour une tension continue maximale de 30 V DC ou une tension alternative de 230 V AC. La charge de courant maximale est de 10 A. Le contact de commutation est fermé lorsqu'il est hors tension! Dès que la tension secteur est appliquée et qu'il n'y a pas de dysfonctionnement (appareil « prêt à fonctionner »), l'interrupteur est ouvert.

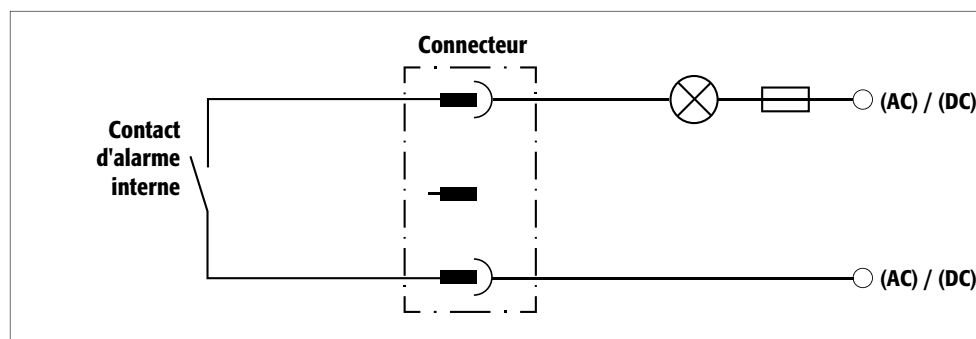

ATTENTION :

Le contact d'alarme sans potentiel ne peut pas être utilisé pour la commutation de charges plus importantes. Il est uniquement prévu pour signaler un dysfonctionnement du caisson de ventilation avec filtre par le biais d'un voyant lumineux, d'une sonnerie etc. ! **Le raccordement doit être effectué par un électricien qualifié !**

8. CARACTÉRISTIQUES TECHNIQUES

Caractéristiques techniques	UFA.20.30(xxx)	Capacité de charge du contact d'alarme sans potentiel	
Dimensions extérieures (H×L×P mm)	210×300×550	Tension nominale maximale AC	230 V
Puissance nominale	8,5 Watt	Courant permanent maximal à 250 V CA	10 A
Tension nominale	85–264 V	Puissance de coupure maximale (ohmique)	1500 VA
Fréquence	50/60 Hz	Puissance de coupure maximale (électromagnétique)	300 VA
Absorption de courant	0,13 A	Charge du moteur monophasé (inductive)	185 Watt
Niveau de pression acoustique	23 dB	Courant de commutation maximal à 30 V CC	10 A
Poids à vide (sans filtre)	12 kg	Courant de commutation maximal à 115 V CC	0,2 A
Poids du filtre à charbon actif (avec remplissage de 3500 gr)	4,2 kg	Courant de commutation maximal à 230 V CC	0,12 A
Débit (caisson installé sur armoire)	25 m ³ /h		



ATTENTION :

Les données du tableau sont données à titre indicatif et ne doivent pas être considérées comme des caractéristiques garanties.

Les données et valeurs correspondent à l'état de la technique lors de l'impression du présent mode d'emploi. Des modifications de ces valeurs en raison d'un perfectionnement technique sont formellement possibles sans avertissement préalable.

9. RACCORDS ET RÉPARATIONS



Les réparations au caisson de ventilation avec filtre ne peuvent être effectuées que par des spécialistes formés à cet effet. En cas de dommages, l'appareil doit être réparé par le fabricant ou encore échangé. En raison de la contamination du filtre par des substances nocives, le remplacement du filtre ne peut être effectué que par le personnel formé du fabricant.

10. CONTRÔLE DE FONCTIONNEMENT - ENTRETIEN - MAINTENANCE

Afin de garantir son fonctionnement en toute sécurité, le caisson de ventilation avec filtre doit être **soumis à maintenance au moins une fois par année** et son fonctionnement doit être contrôlé par un spécialiste. De même, l'unité de filtration intégrée doit être remplacée une fois par année, lorsque la limite de colmatage est atteinte.

Le dispositif de surveillance technique du filtre intégré permet de contrôler le fonctionnement de manière électronique : le fonctionnement du caisson de ventilation avec filtre est ainsi contrôlé électroniquement en permanence lors du service. Le filtre à charbon actif du caisson de ventilation doit être remplacé dès que possible lorsque la LED rouge du dispositif d'affichage de filtre commence à clignoter. Le remplacement du filtre ne peut être effectué que par un de nos techniciens de service formés et doit être immédiatement demandé à notre assistance en ligne. Le remplacement du filtre par les techniciens de service asecos garantit la mise au rebut du charbon actif contaminé dans un circuit agréé. Pour le nettoyage extérieur du caisson de ventilation avec filtre, veuillez utiliser un produit d'entretien usuel et doux avec un chiffon doux. Avant le nettoyage, mettez le caisson de ventilation avec filtre hors tension en débranchant le câble d'alimentation de la prise de courant ! Lors du nettoyage, veillez à ce qu'il n'y ait pas d'humidité qui s'infiltrerait à l'intérieur du caisson de ventilation avec filtre.



SERVICE : en cas de questions, veuillez vous adresser au service clientèle !

Tel: +49 6051 92 20 0* (*tarif local réseau allemand)

11. ÉCRAN - VUES ET COUPES

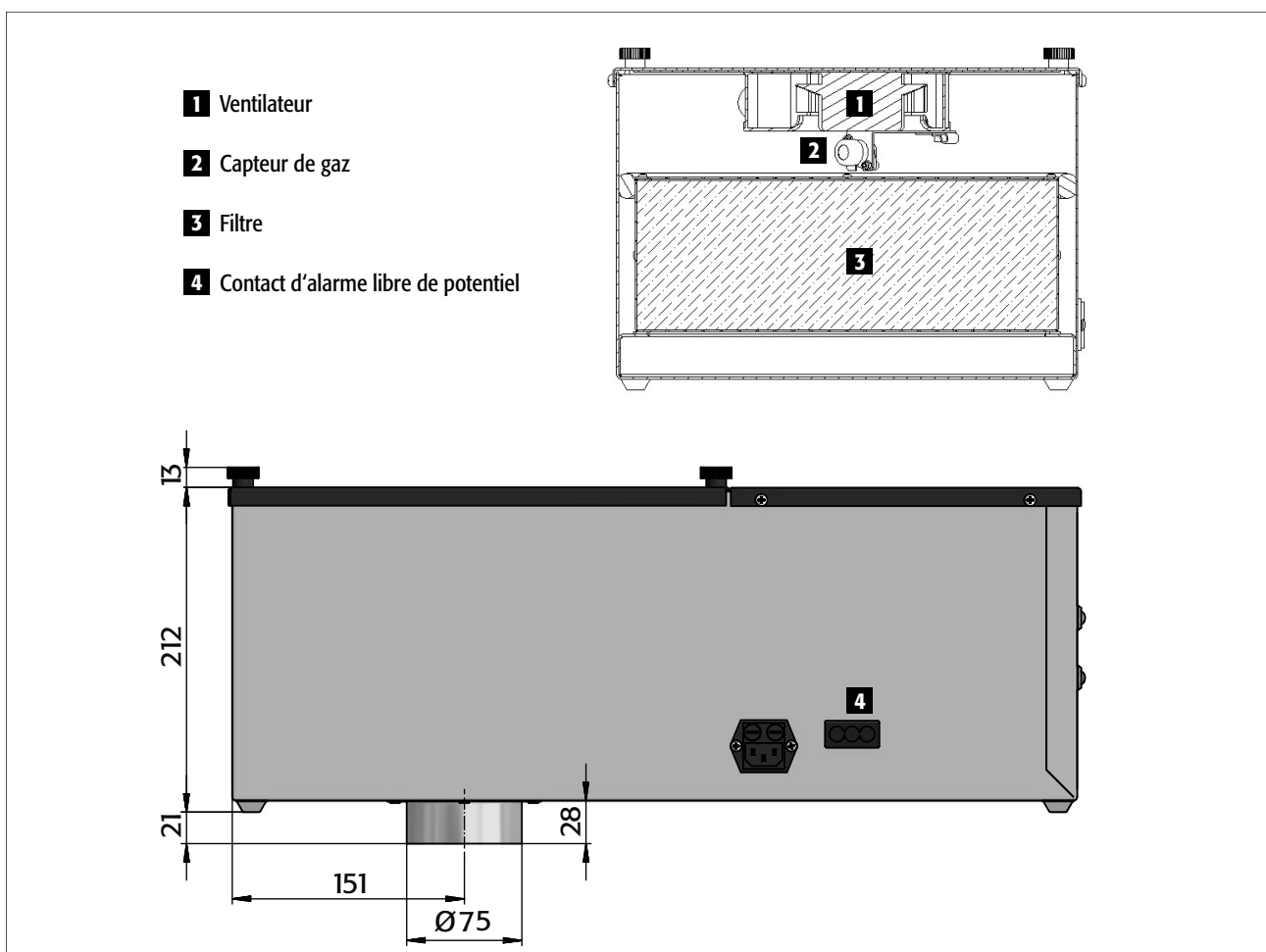

FR

12. ATEX



1	Marquage d'appareils antidéflagrants
2	Groupe d'appareils selon la Directive 94/9/CE (Atex 95) II mines exclues
3	Catégories d'appareil des modules mis en œuvre 3/- aspiration hors d'une zone Ex 2, installation interdite dans une zone Ex G Gas
4	Modes de protection Ex ic sécurité intrinsèque avec niveau de protection « ic » – pas en mesure de provoquer un allumage dans le cadre d'un fonctionnement sans défauts nA anti-étincelles
5	Groupes d'explosion selon la norme EN 60079-0:2011 IIB le groupe présente un interstice expérimental maximal de sécurité (MESG) de 0,5–0,9 mm, convient p.ex. pour la mise en œuvre d'éthylène
6	Classe de température T4 température de surface max. du matériel 135 °C
7	Niveau de protection EPL selon la norme CEI 60079-0 (2007) 3/- G Gc compatible avec aspiration hors de zone Ex 2

1. INDICACIONES ▪ DIRECTIVAS ▪ GARANTÍA	26
1.1. Instrucciones generales de seguridad técnica	26
1.2. Garantía	26
1.3. Desarrollo y fabricación	26
1.4. Finalidad de uso	26
1.5. Condiciones de instalación	27
2. MODO DE CONSTRUCCIÓN	27
2.1. Material	27
2.2. Equipamiento adicional	27
3. FUNCIONAR	27
3.1. Modo de funcionamiento	27
3.2. Indicación	28
4. PUESTA EN MARCHA	28
4.1. Montaje	28
4.2. Autocomprobación	28
5. ANOMALÍAS DE LAS FUNCIONES	29
6. REGULACIONES TÉCNICAS DE AIRE ▪ SUPERVISIÓN	29
7. CONTACTO DE ALARMA LIBRE DE POTENCIAL	29
8. DATOS TÉCNICOS	30
9. REPARACIONES	30
10. COMPROBACIÓN DE FUNCIONAMIENTO ▪ CONSERVACIÓN ▪ MANTENIMIENTO	30
11. VISTAS ▪ SECCIÓN	31
12. ATEX	31

1. INDICACIONES ▪ DIRECTIVAS ▪ GARANTÍA



1.1. INSTRUCCIONES GENERALES DE SEGURIDAD TÉCNICA

- Observe las leyes y reglamentaciones aplicables para la manipulación con productos peligrosos.
- Utilice el sistema de ventilación con filtro del aire de circulación sólo en perfecto estado.
- Observe todas las indicaciones de este manual de instrucciones.
- Siga las instrucciones de los profesionales de seguridad, servicios técnicos externos (BG, GAA, Consejos farmacéuticos), la inspección de obras, etc.
- Observe las normas de prevención de accidentes y las reglamentaciones sobre lugares de trabajo.
- Compruebe regularmente el perfecto funcionamiento del sistema de ventilación con filtro del aire de circulación (caudal volumétrico de aire de salida y saturación de filtro mediante control de los indicadores LED).



1.2. GARANTÍA

La garantía de este producto se acuerda entre usted (el cliente) y su comercio especializado (el vendedor). Independientemente de ello, el fabricante asume para el sistema de ventilación con filtro del aire de circulación UFA.20.30 una garantía de 24 meses a partir de la fecha de venta. Este aparato es una instalación técnica de seguridad y debe ser verificada como mínimo anualmente, o antes, dependiendo de las solicitudes. La verificación y el cambio de filtro debe ser ejecutada por personal profesional autorizado por el fabricante, bajo empleo de recambios originales del fabricante. En caso que la verificación no sea realizada por el fabricante o personal autorizado del mismo, se rescinden los derechos de garantía otorgados al cliente por parte del fabricante.

1.3. DESARROLLO Y FABRICACIÓN

Desarrollo y fabricación asecos GmbH Sicherheit und Umweltschutz, D-63584 Gründau
SN: La placa de características con el número de serie se encuentra en la parte exterior de la carcasa del UFA.20.30..



1.4. FINALIDAD DE USO

El aparato sirve para la ventilación técnica de armarios de la zona Ex 2 o ninguna zona Ex. El sistema de ventilación con filtro del aire de circulación es especialmente bajo de ruidos y de ese modo ideal para su empleo directo en el entorno de trabajo. Apropiado para los modelos de armarios

modelos	Apropiado para los modelos de armarios
UFA.20.30*	S-CLASSIC-90 / S-PEGASUS-90 / Q-LINE / V-LINE
UFA.20.30-AUS*	UB-LINE
UFA.20.30-XL*	XL-LINE y S-CLASSIC-30

1.5. CONDICIONES DE INSTALACIÓN

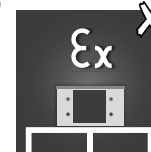
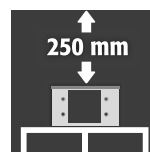
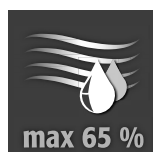

ATENCIÓN: Y sólo puede ubicarse en una zona que no sea Ex!

Debido al filtro de carbón activo integrado, el aire de salida se depura de hasta 99,999% de hidrocarburos, de manera que puede volver a ser entregado al aire ambiental. El caudal de aire de salida con contenido de contaminantes, en este caso no entra en contacto con componentes conductores de corriente eléctrica. De esta forma, el aparato es apropiado para aspirar armarios, definidos en la norma EN 14470 parte 1 resp. la DIN 12925 parte 1. Se puede omitir de esta manera, una tubería de aire de salida, que conduzca al exterior a través de un punto sin peligro. Se dispone de una Certificación de conformidad CE (también de acuerdo a la Directiva CE 94/9/CE (Directiva ATEX)).

2. MODO DE CONSTRUCCIÓN

2.1. MATERIAL

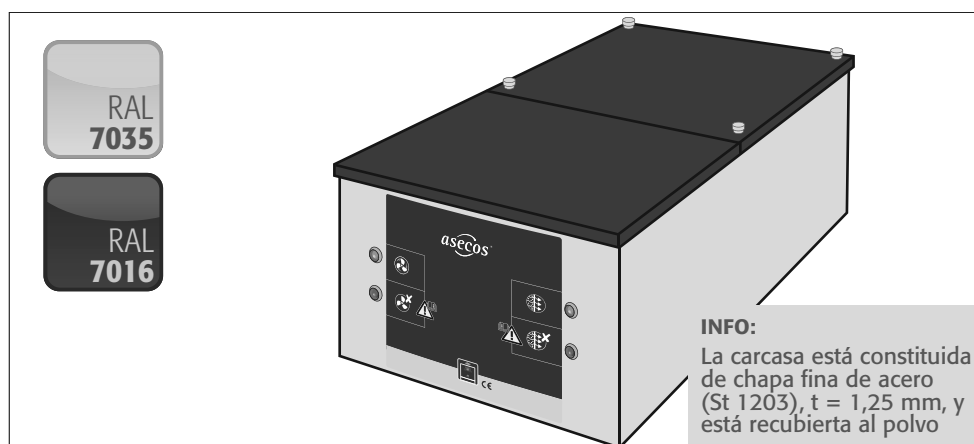

INFO:
La carcasa está constituida de chapa fina de acero (St 1203), t = 1,25 mm, y está recubierta al polvo

2.2. EQUIPAMIENTO ADICIONAL

Filtro de carbón activado (3500g) incl. filtro previo de sustancias en suspensión.

3. FUNCIONAR

3.1. MODO DE FUNCIONAMIENTO

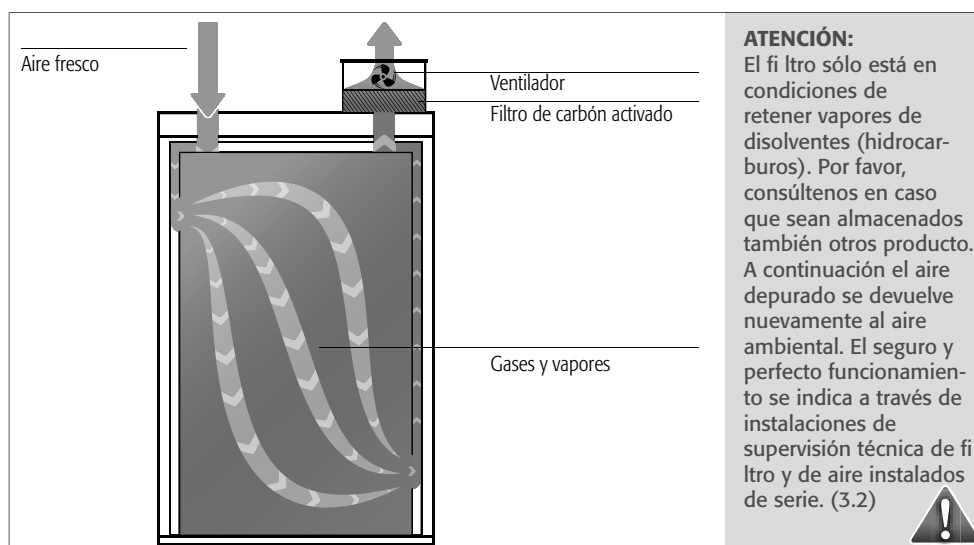

ATENCIÓN:
El filtro sólo está en condiciones de retener vapores de disolventes (hidrocarburos). Por favor, consúltenos en caso que sean almacenados también otros productos. A continuación el aire depurado se devuelve nuevamente al aire ambiental. El seguro y perfecto funcionamiento se indica a través de instalaciones de supervisión técnica de filtro y de aire instalados de serie. (3.2)



3.2. INDICACIÓN

Anomalías de las funciones
 ➔ punto 6.



4. PUESTA EN MARCHA

4.1. MONTAJE

ATENCIÓN:
 Tenga en cuenta las
 indicaciones del punto 1.3

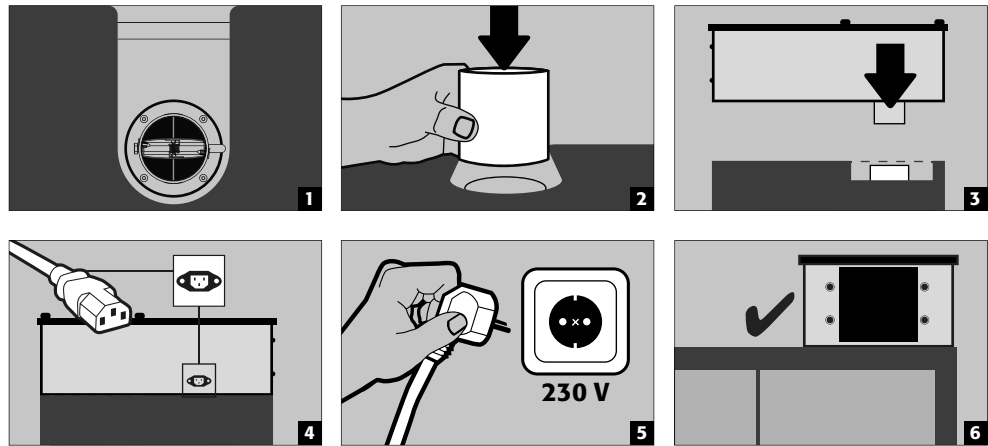

4.2. AUTOCOMPROBACIÓN

El dispositivo realiza una autocomprobación tras la conexión a la red de corriente

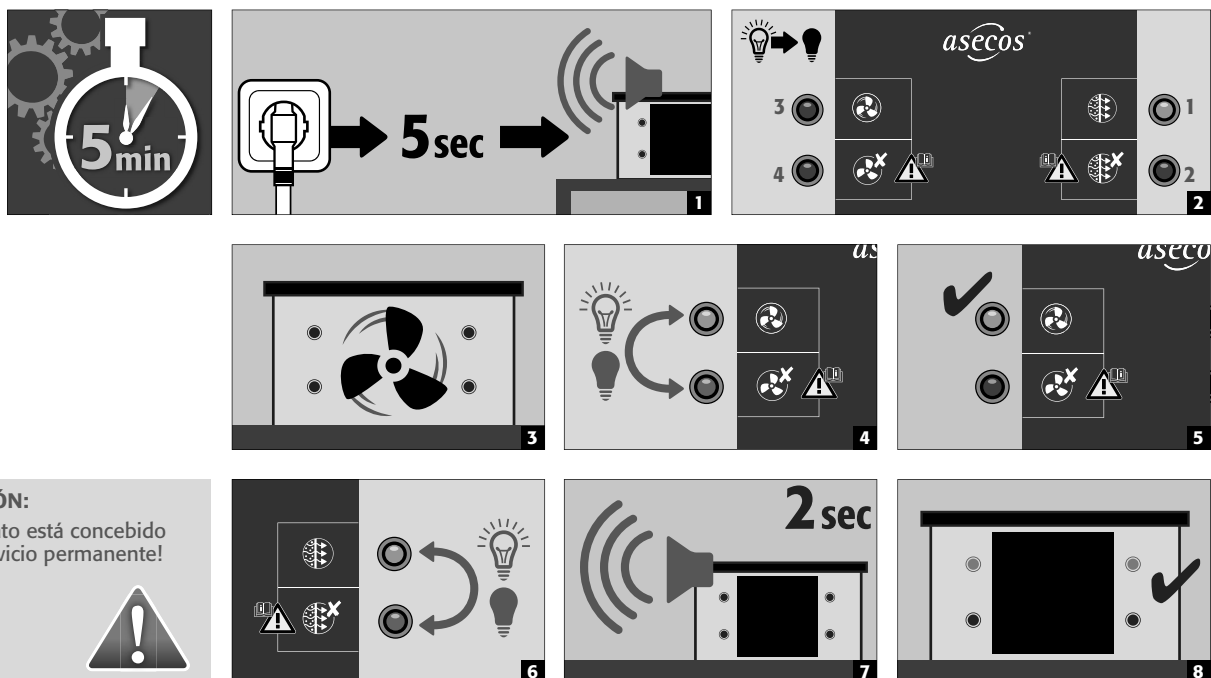

ATENCIÓN:
 ¡El aparato está concebido
 para servicio permanente!



5. ANOMALÍAS DE LAS FUNCIONES

Anomalia de funcionamiento	Causa - medida	¡Es imprescindible tener en cuenta las INDICACIONES!
1 Tras enchufar la clavija de la red <ul style="list-style-type: none"> • A y B no se iluminan • Ventilador está apagado 	1. La caja de enchufe de red no conduce corriente 2. fusible del acoplamiento defectuoso 3. medio de iluminación de la lámpara de ahorro de energía defectuoso	Antes de la sustitución del fusible se debe extraer el cable de conexión.
2 Tras autocomprobación <ul style="list-style-type: none"> • C y D parpadear • 5 Piepstöne ertönen • Ventilador está apagado 	1. Posible defecto en el dispositivo o 2. Defecto en la electrónica de supervisión	Diríjase al comercio especializado responsable o utilice nuestra hotline de servicio +49 6051 92 20 0* (*tarifa local desde la red fija en Alemania)
3 Durante el servicio <ul style="list-style-type: none"> • A y B se iluminan • C se ilumina • señal acústica (30 Sek.) 	1. Eventualmente se encuentran cuerpos extraños en o sobre (caudal de aire) sobre la abertura de aire de salida (estos deben ser eliminados). 2. Eventual defecto del ventilador integrado de aire de salida.	Diríjase al comercio especializado responsable o utilice nuestra hotline de servicio +49 6051 92 20 0* (*tarifa local desde la red fija en Alemania)
4 Durante el servicio <ul style="list-style-type: none"> • A se ilumina • D parpadear 	¡El filtro está cerca de su límite de saturación, un cambio próximo es obligatoriamente necesario (supervisión de filtro)!	Diríjase al comercio especializado responsable o utilice nuestra hotline de servicio +49 6051 92 20 0* (*tarifa local desde la red fija en Alemania)
5 Durante el servicio <ul style="list-style-type: none"> • A y D se iluminan • Aviso acústico 2 suena cada hora • Ventilador está apagado 	El filtro está casi completamente saturado y el ventilador ha sido desconectado. El filtro ahora debe ser sustituido a corto plazo.	Diríjase al comercio especializado responsable o utilice nuestra hotline de servicio +49 6051 92 20 0* (*tarifa local desde la red fija en Alemania)
6 Durante el servicio <ul style="list-style-type: none"> • A y D se iluminan • Aviso acústico 1 suena cada hora 	Se ha sobrepasado el tiempo de funcionamiento admisible del filtro. El filtro ahora debe ser sustituido a corto plazo.	Diríjase al comercio especializado responsable o utilice nuestra hotline de servicio +49 6051 92 20 0* (*tarifa local desde la red fija en Alemania)

AVISOS ACÚSTICOS

Existen dos diferentes avisos acústicos. Si ambos se activan simultáneamente, suenan uno tras otro con una separación de aprox. 6 segundos.

Secuencia de tonos del aviso acústico 1: corto - corto - largo

Secuencia de tonos del aviso acústico 2: largo - corto - largo - corto

6. REGULACIONES TÉCNICAS DE AIRE - SUPERVISIÓN

La potencia del ventilador es suficiente, para alcanzar como mínimo 10 veces un cambio de aire en los modelos de armario indicados bajo el punto „Finalidad de uso“. La función técnica de aire correcta se controla de forma independiente a través de una electrónica de supervisión. Mediante una medición de diferencia de presión, se supervisan las cantidades de aire en el pozo de aire de salida. Una alarma (**C** se ilumina) se produce en el momento de estar por debajo del 50% del valor de aire ajustado. La alarma óptica sólo se apaga, cuando se vuelve a alcanzar el valor nominal ajustado.

ES

7. CONTACTO DE ALARMA LIBRE DE POTENCIAL

Para utilizar el contacto de alarma libre de potencial, se debe utilizar el enchufe de tres clavijas suministrado. ¡Solo los dos terminales exteriores están conectados al enchufe! El contacto está diseñado para una tensión CC máxima de 30 V CC o una tensión CA de 230 V CA. La carga de corriente máxima es de 10 A. ¡El contacto del interruptor se cierra cuando se desenergiza! Tan pronto como se aplica la tensión de red y no hay ningún fallo (dispositivo "listo para funcionar"), el interruptor está abierto.

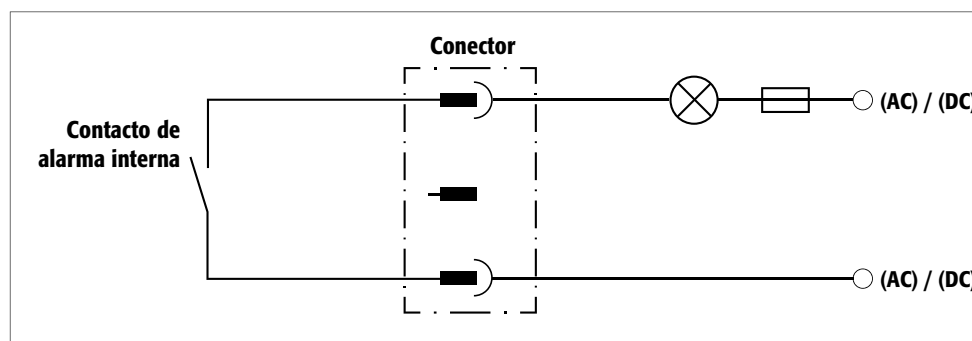

ATENCIÓN:

El contacto de alarma libre de potencial no puede ser empleado para conmutar grandes cargas. ¡Este solamente está previsto para señalar una anomalía de funcionamiento del sistema de ventilación con filtro del aire de circulación a través de una lámpara señalizadora, bocina o similares! **¡La conexión debe ser realizada por un electricista calificado!**

8. DATOS TÉCNICOS

Datos técnicos	UFA.20.30(xxx)	Capacidad de carga del contacto de alarma libre de potencial	
Dimensiones exteriores (A×A×P mm)	210×300×550	Tensión nominal máxima CA	230 V
Potencia nominal	8,5 Watt	Corriente constante máxima a 250 V CA	10 A
Tensión nominal	85–264 V	Potencia de conmutación máxima (óhmica)	1500 VA
Frecuencia	50/60 Hz	Potencia de conmutación máxima (electromagnética)	300 VA
Consumo de corriente	0,13 A	Carga de motor monofásico (inductiva)	185 Watt
Nivel de ruido	23 dB	Corriente de conmutación máxima a 30 V CC	10 A
Peso en vacío (sin filtro)	12 kg	Corriente de conmutación máxima a 115 V CC	0,2 A
Peso del filtro de carbón activo (incluyendo carga 3500 g)	4,2 kg	Corriente de conmutación máxima a 230 V CC	0,12 A
Caudal volumétrico (montado sobre el armario)	25 m³/h		



ATENCIÓN:

Las indicaciones de la tabla son valores orientativos y como tales no pueden ser empleados como propiedades aseguradas.

Las indicaciones y valores corresponden al estado de la técnica en el momento de la impresión de este manual de instrucciones. Los perfeccionamientos técnicos permiten expresamente modificaciones de estos valores sin previo aviso

9. REPARACIONES



Las reparaciones en el sistema de ventilación con filtro del aire de circulación sólo pueden ser realizadas por profesionales capacitados para ello. En caso de daños el aparato debe ser reparado o sustituido por el fabricante. En función de la contaminación del filtro con productos nocivos, un cambio de filtro sólo puede ser realizado por personal entrenado del fabricante.

10. COMPROBACIÓN DE FUNCIONAMIENTO - CONSERVACIÓN - MANTENIMIENTO

Para garantizar la seguridad, el sistema de ventilación con filtro del aire de circulación se debe **someter a mantenimiento** y se debe **comprobar su funcionamiento** a través de un experto como mínimo 1 vez al año. Simultáneamente se debe sustituir la unidad filtrante como mínimo una vez al año, en caso de alcanzar el límite de saturación, inmediatamente. A través de una supervisión técnica de aire integrada y de supervisión de saturación del filtro, se comprueba electrónicamente la funcionalidad, de manera que durante el servicio se produce de forma continua una comprobación de funcionamiento.

El filtro de carbón activado del sistema de ventilación con filtro del aire de circulación debe ser sustituido a corto plazo, en el momento en que parpadeen los LED rojos (D). El cambio de filtro puede ser realizado solamente a través de nuestros técnicos de servicio entrenados y debe ser solicitado próximo a los acontecimientos a través de la hotline de servicios. Con la sustitución del filtro por parte del personal de servicio de aseos se asegura que el carbón activo contaminado sea alimentado a una cadena definida de eliminación. Para la limpieza externa del sistema de ventilación con filtro del aire de circulación, emplee como es habitual, detergentes domésticos suaves y un paño blando. ¡Antes de la limpieza de su sistema de ventilación con filtro del aire de circulación sepárelo de la red extrayendo el cable de la red! Observe, que durante la limpieza, no penetre humedad en el interior del sistema de ventilación con filtro del aire de circulación.



SERVICIO: Por cualquier pregunta diríjase a nuestro Servicio de atención al cliente.

Tel: +49 6051 92 20 0* (*tarifa local desde la red fija en Alemania)

11. VISTAS - SECCIÓN

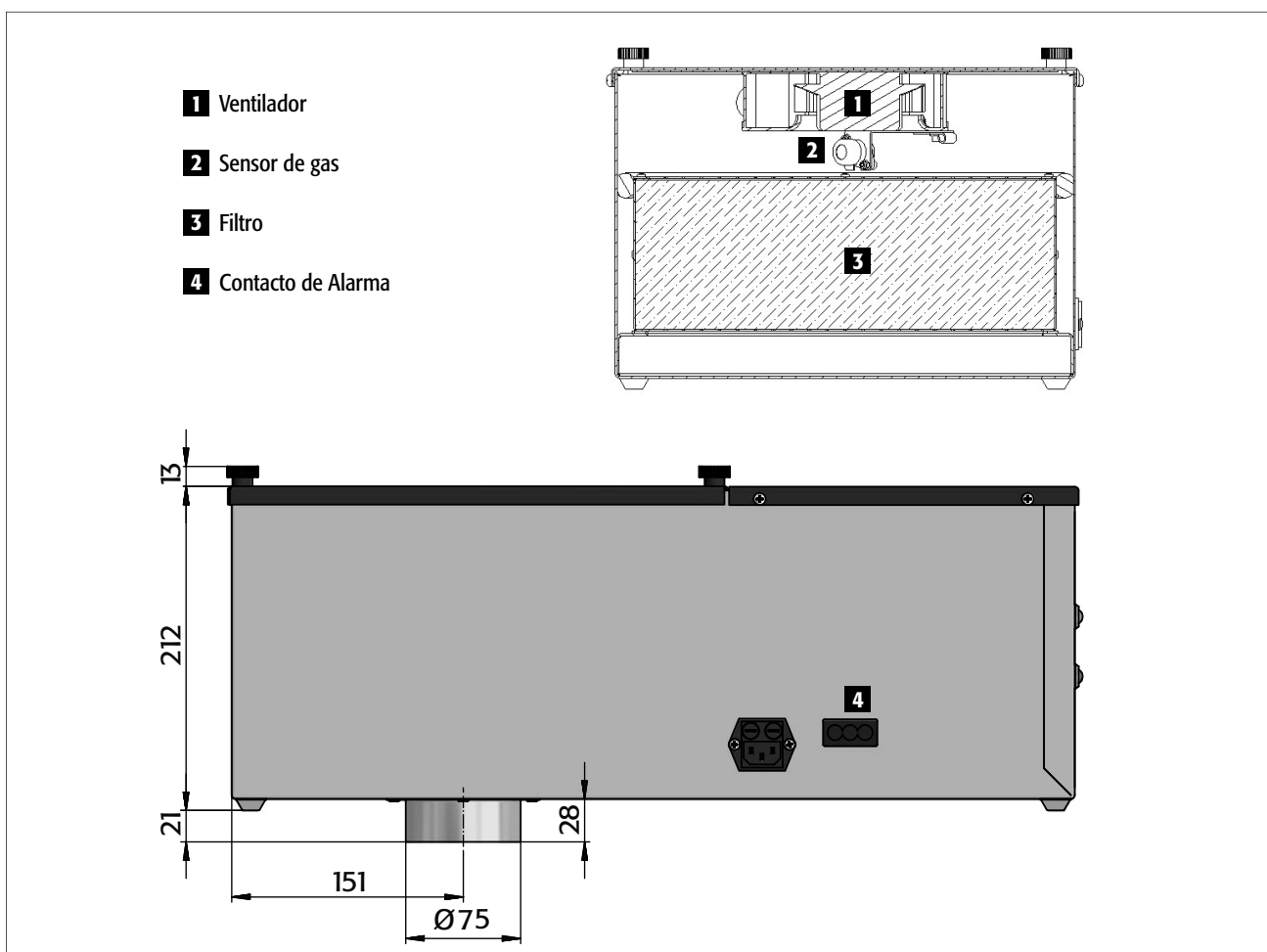

12. ATEX



1	Marca de aparatos con protección EX
2	Grupo de aparato según directiva 94/9/CE (Atex 95) II no para trabajos subterráneos
3	Categorías de aparatos de los grupo constructivos utilizados 3/- Aspiración desde la zona EX 2, instalación exclusivamente en zona no EX G Gas
4	Tipos de protección de ignición Ex ic seguridad intrínseca con el nivel de protección «ic» – no es capaz de provocar una ignición en funcionamiento correcto nA sin chispas
5	Grupos de explosión según EN 60079-0:2011 IIB el grupo tiene un intersticio experimental máximo de seguridad (IEMS) 0,5–0,9 mm, adecuado p.ej. para el uso de etileno
6	Clase de temperatura T4 temperatura máx. de la superficie del medio de producción 135 °C
7	Nivel de protección EPL según IEC 60079-0 (2007) 3/- G Gc aptitud para aspiración desde zona EX 2

ES

1. INDICAZIONI • DIRETTIVE • GARANZIA	32
1.1. Indicazioni tecniche di sicurezza generali	32
1.2. Garanzia die qualità	32
1.3. Sviluppo e produzione	32
1.4. Applicazione	32
1.5. Condizioni di installazione	33
2. METODO DI COSTRUZIONE	33
2.1. Materiale	33
2.2. Accessori	33
3. FUNZIONE	33
3.1. Modalità di funzionamento	33
3.2. Indicatori	34
4. MESSA IN FUNZIONE	34
4.1. Installazione	34
4.2. Autotest	34
5. ANOMALIE DI FUNZIONAMENTO • MESSAGGI DI AVVERTIMENTO	35
6. REGOLAZIONE TECNICA • CONTROLLO DELL'ARIA	35
7. CONTATTO DI ALLARME SENZA POTENZIALE	35
8. DATI TECNICI	36
9. RIPARAZIONI	36
10. CONTROLLO FUNZIONALE • CURA • MANUTENZIONE	36
11. VISUALIZZAZIONI • SEZIONE	37
12. ATEX	37

1. INDICAZIONI • DIRETTIVE • GARANZIA



1.1. INDICAZIONI TECNICHE DI SICUREZZA GENERALI

- Rispettare le norme di legge e le prescrizioni relative alla manipolazione di sostanze pericolose.
- Utilizzare il filtro dell'aria di ricircolo solo se è in condizioni perfette.
- Rispettare tutte le indicazioni delle presenti istruzioni per l'uso.
- Rispettare le istruzioni degli esperti della sicurezza, degli addetti alla sorveglianza tecnica (BG, GAA, consulenti farmaceutici), alla vigilanza sulle opere pubbliche ecc.
- Rispettare le norme per la prevenzione degli infortuni e l'ordinamento dei luoghi di lavoro.
- Controllare regolarmente il funzionamento perfetto del filtro dell'aria di ricircolo (controllare gli indicatori LED per monitorare il volume del flusso dell'aria in uscita e la saturazione del filtro).



1.2. GARANZIA DIE QUALITÀ

Le garanzie relative al presente prodotto vengono concordate fra voi (il cliente) ed il vostro rivenditore specializzato (il distributore). A prescindere da quanto sopra il costruttore accorda una garanzia, a fronte del filtro dell'aria di ricircolo UFA.20.30, pari a 24 mesi dalla data della vendita. Questo apparecchio è un impianto di sicurezza e deve essere verificato almeno una volta l'anno oppure più spesso in funzione della sollecitazione. La verifica e il cambio del filtro devono essere effettuati da parte di personale specializzato autorizzato dal produttore, utilizzando i ricambi originali del produttore. Se tale controllo non viene effettuato, ovv. ha luogo tramite personale non specializzato ed autorizzato dal costruttore decade qualsiasi rivendicazione di garanzia detenuta dal cliente nei riguardi del costruttore stesso.

1.3. SVILUPPO E PRODUZIONE

Sviluppo e produzione: asecos GmbH Sicherheit und Umweltschutz, D-63584 Gründau
SN: La targhetta con il numero di serie si trova all'esterno dell'alloggiamento dell'UFA.20.30.



1.4. APPLICAZIONE

L'apparecchio serve alla disaerazione tecnica dalla zona Ex 2 o da zone non Ex di armadi. Il filtro dell'aria di ricircolo è particolarmente silenzioso e quindi rappresenta la soluzione ottimale per l'inserimento nell'ambiente di lavoro. Indicato per i modelli di armadi

Modelo	Indicato per i modelli di armadi
UFA.20.30*	S-CLASSIC-90 / S-PEGASUS-90 / Q-LINE / V-LINE
UFA.20.30-AUS*	UB-LINE
UFA.20.30-XL*	XL-LINE et S-CLASSIC-30

1.5. CONDIZIONI DI INSTALLAZIONE

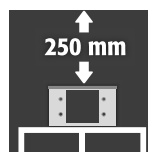
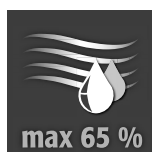

ATTENZIONE:

L'installazione deve avvenire esclusivamente in una zona non Ex

Grazie al filtro a carboni attivi integrato l'aria di scarico viene purificata al 99,999% dagli idrocarburi, in modo che possa essere nuovamente reimpressa nell'aria ambiente. Il flusso dell'aria di scarico, che contiene sostanze inquinanti, non entra così in contatto con i componenti sotto corrente. L'apparecchio è quindi indicato per l'aspirazione degli armadi che sono definiti nella direttiva EN 14470 parte 1 o DIN 12925 parte 1. Pertanto, è possibile eliminare il tubo che convoglia l'aria di scarico in un'area non pericolosa. È disponibile un certificato di conformità CE (anche secondo la direttiva UE 94/9/UE - direttiva ATEX).

2. METODO DI COSTRUZIONE

2.1. MATERIALE

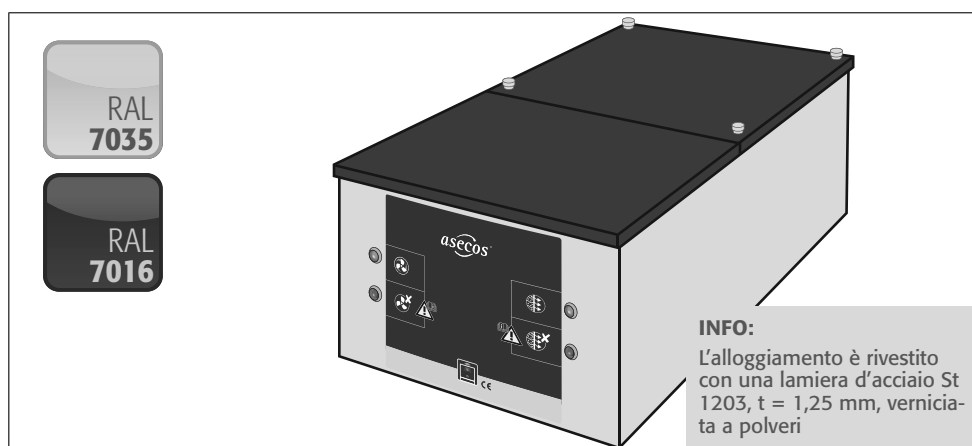

2.2. ACCESSORI

Filtro a carboni attivi (3500 g) compreso il filtro per il materiale in sospensione.

3. FUNZIONE

3.1. MODALITÀ DI FUNZIONAMENTO

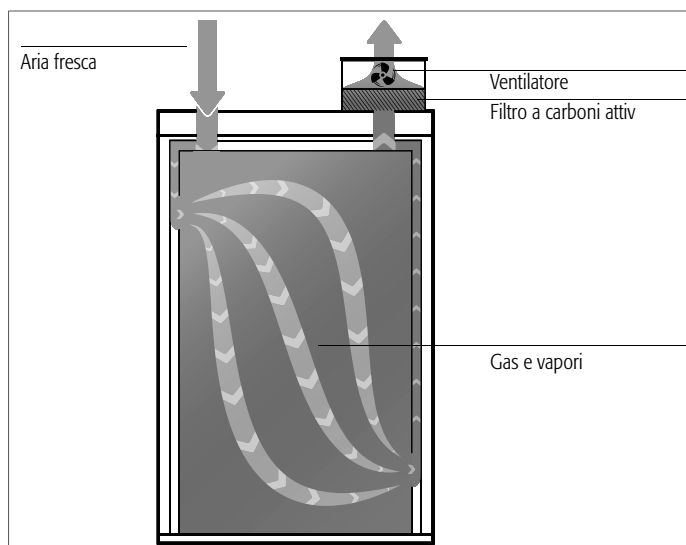

ATTENZIONE:

Il filtro è in grado di trattenere esclusivamente vapori di solventi (idrocarburi). Qualora fossero stoccate altre sostanze, siete pregati di contattarci. Il funzionamento sicuro e perfetto viene indicato dal dispositivo di monitoraggio dell'aria e del filtro montato di serie.



3.2. INDICATORI

Anomalie di funzionamento
► punto 6.

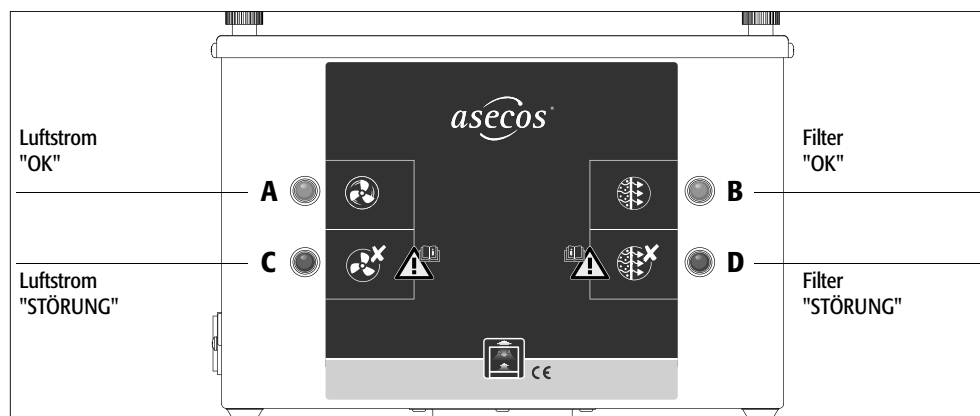

4. MESSA IN FUNZIONE

4.1. INSTALLAZIONE

ATTENZIONE:
Osservare le indicazioni di
cui al punto 1.3

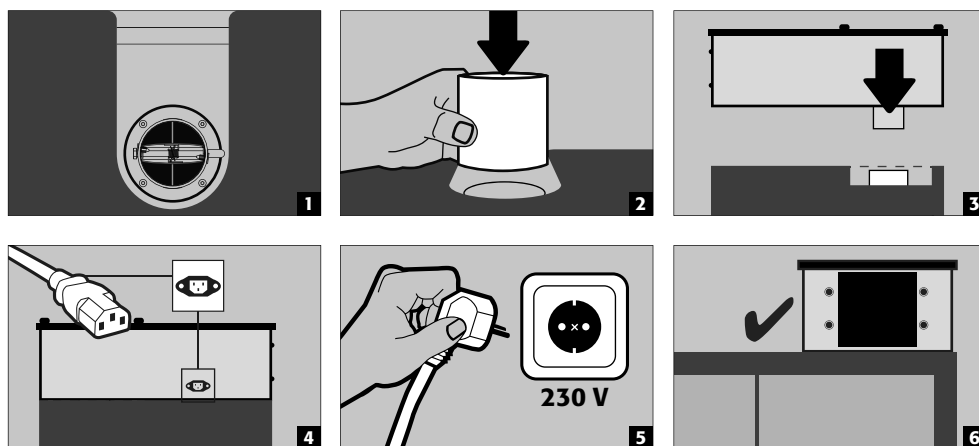

4.2. AUTOTEST

Dopo l'allacciamento alla rete elettrica, l'apparecchio esegue un autotest

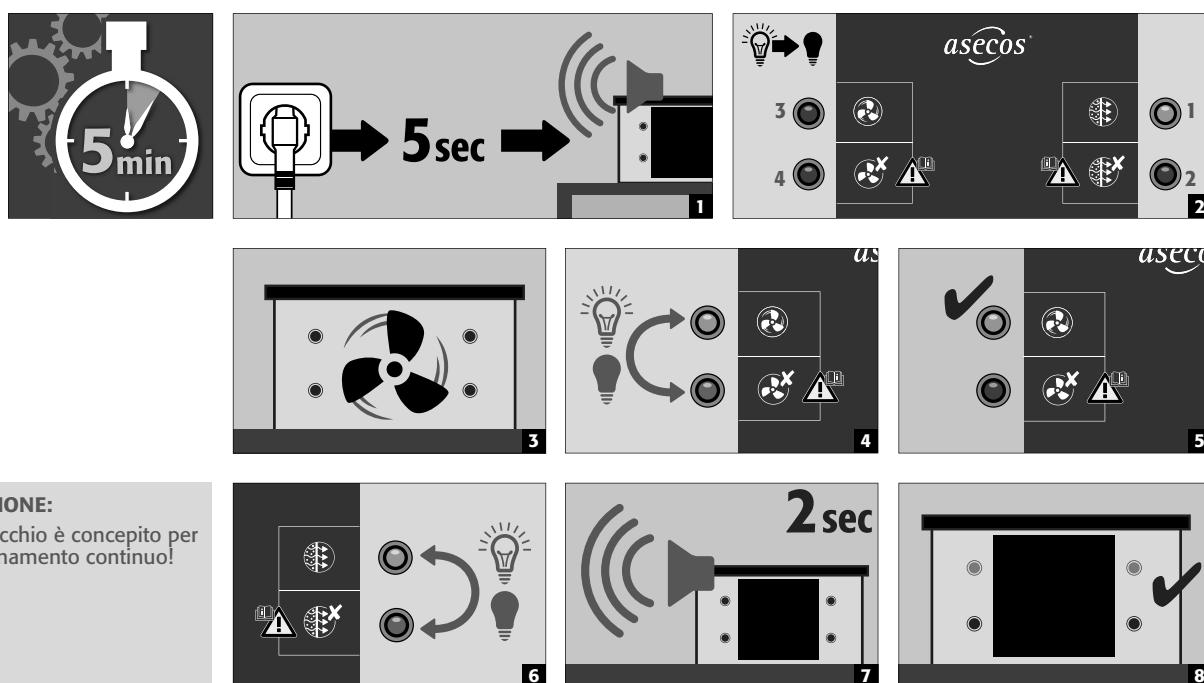

ATTENZIONE:
L'apparecchio è concepito per
il funzionamento continuo!

5. ANOMALIE DI FUNZIONAMENTO - MESSAGGI DI AVVERTIMENTO

Anomalia die funzionamento	CAUSA - MISURA	INDICAZIONI - osservare necessariamente!
1 Dopo aver inserito la spina • A e B non si accende • Ventilatore è spento	1. La presa elettrica non conduce corrente 2. il fusibile del raccordo di alimentazione è difettoso 3. il corpo luminoso della lampada a risparmio energetico è difettoso	Prima di sostituire i fusibili è necessario staccare il cavo di alimentazione.
2 Dopo autotest • C e D lampeggiano • 5 bip • Ventilatore è spento	1. Eventualmente difetto all'apparecchio oppure 2. Difetto all'elettronica di supervisione	rivolgersi al proprio rivenditore specializzato competente o alla nostra hotline di assistenza +49 6051 9220-0* (*tariffa locale sulla rete fissa tedesca).
3 Durante il funzionamento • A e C si accende • Tono di intervallo (30 Sec.) • Ventilatore è spento	1. Eventualmente sono presenti corpi estranei dentro o sull'apertura dell'aria di scarico (corrente d'aria) (questi devono essere rimossi). 2. Eventualmente difetto del ventilatore di scarico integrato.	rivolgersi al proprio rivenditore specializzato competente o alla nostra hotline di assistenza +49 6051 9220-0* (*tariffa locale sulla rete fissa tedesca).
4 Durante il funzionamento • A si accende • D lampeggia	Il filtro è prossimo al limite di saturazione, è necessario sostituirlo entro breve tempo (monitoraggio del filtro)!	rivolgersi al proprio rivenditore specializzato competente o alla nostra hotline di assistenza +49 6051 9220-0* (*tariffa locale sulla rete fissa tedesca).
5 Durante il funzionamento • A e D si accende • Il tono di avvertenza 2 risuona ad ogni ora • Ventilatore è spento	La saturazione del filtro è quasi completa e il ventilatore è stato disattivato. Il filtro deve essere sostituito entro breve tempo.	rivolgersi al proprio rivenditore specializzato competente o alla nostra hotline di assistenza +49 6051 9220-0* (*tariffa locale sulla rete fissa tedesca).
6 Durante il funzionamento • A e D si accende • Il tono di avvertenza 1 risuona ad ogni ora	Il tempo di esercizio consentito del filtro è scaduto. Il filtro deve essere sostituito entro breve tempo.	rivolgersi al proprio rivenditore specializzato competente o alla nostra hotline di assistenza +49 6051 9220-0* (*tariffa locale sulla rete fissa tedesca).

TONI DI AVVERTENZA

Esistono due toni di avvertenza diversi. Se entrambi vengono attivati contemporaneamente, questi risuonano uno dopo l'altro a distanza di ca. 6 secondi.

Successione dei toni tono di avvertenza 1: breve - breve - lungo

Successione dei toni tono di avvertenza 2: lungo - corto - lungo - corto

6. REGOLAZIONE TECNICA - CONTROLLO DELL'ARIA

La prestazione del ventilatore è sufficiente per raggiungere un ricambio d'aria pari ad almeno 10 volte nei modelli di armadi citati al punto "Applicazione". Il perfetto funzionamento di aspirazione viene autonomamente controllato mediante un sistema elettronico di monitoraggio. Misurando la differenza di pressione vengono monitorate le quantità di aria nel vano dell'aria di scarico. Se il valore dell'aria è inferiore di circa il 50% rispetto al valore impostato, scatta un allarme (si accende il LED rosso **(C)**). L'allarme ottico si spegne solo quando viene raggiunto nuovamente il valore nominale impostato.

7. CONTATTO DI ALLARME SENZA POTENZIALE

Per utilizzare il contatto di allarme a potenziale zero, è necessario utilizzare la spina a tre poli fornita. Solo i due terminali esterni sono collegati alla spina! Il contatto è progettato per una tensione CC massima di 30 V CC o una tensione CA di 230 V CA. Il carico di corrente massimo è 10 A. Il contatto dell'interruttore è chiuso quando diseccitato! Non appena viene applicata la tensione di rete e non ci sono malfunzionamenti (dispositivo "pronto per il funzionamento"), l'interruttore è aperto.

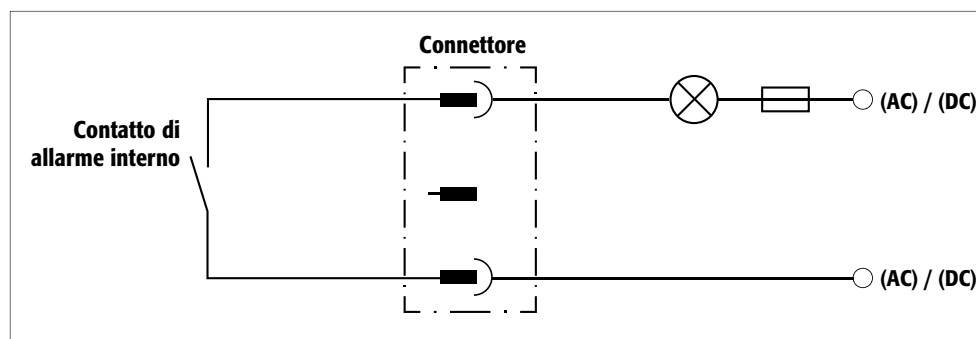

ATTENZIONE:

Il contatto di allarme a potenziale zero non deve essere utilizzato per commutare carichi elevati. È previsto esclusivamente per segnalare un'anomalia di funzionamento del filtro dell'aria di ricircolo mediante spia di segnalazione, avvisatore acustico o altro. **Il collegamento deve essere eseguito da un elettricista qualificato!**

8. DATI TECNICI

Dati tecnici	UFA.20.30(xxx)	Carico ammissibile applicabile sul contatto di allarme a potenziale zero	
Dimensioni esterne (A×L×P mm)	210×300×550	Tensione nominale max. CA	230 V
Potenza nominale	8,5 Watt	Massima corrente continua con 250 V CA	10 A
Tensione nominale	85–264 V	Potere di apertura massimo (ohmico)	1500 VA
Frequenza	50/60 Hz	Potere di apertura massimo (elettromagnetico)	300 VA
Corrente assorbita	0,13 A	Carico motore monofase (induttivo)	185 Watt
Livello di rumore	23 dB	Corrente di commutazione massima con 30 V CC	10 A
Peso a vuoto (senza filtro)	12 kg	Corrente di commutazione massima con 115 V CC	0,2 A
Peso filtro a carboni attivi (compreso riempimento da 3500 g)	4,2 kg	Corrente di commutazione massima con 230 V CC	0,12 A
Portata in volume (montato sull'armadio)	25 m ³ /h		



ATTENZIONE:

I dati della tabella sono valori di riferimento, non caratteristiche garantite.

I dati e i valori rispecchiano lo stato dell'arte in essere al momento della stampa delle presenti istruzioni l'uso. Lo sviluppo tecnico successivo ammette modificazioni di questi valori senza esplicita comunicazione.

9. RIPARAZIONI



Le riparazioni al filtro dell'aria di ricircolo devono essere effettuate esclusivamente da tecnici specializzati e istruiti. In caso di incidente, l'apparecchio sarà riparato o sostituito dal fabbricante. A causa della contaminazione da sostanze nocive, la sostituzione del filtro deve avvenire esclusivamente a cura di personale specializzato.

10. CONTROLLO FUNZIONALE - CURA - MANUTENZIONE

Per garantire la sicurezza, il filtro dell'aria di ricircolo deve essere sottoposto a manutenzione almeno una volta l'anno a cura di un tecnico specializzato che ne verifichi il funzionamento. Anche l'unità filtrante incorporata deve essere sostituita almeno una volta l'anno, non appena viene raggiunto il limite di saturazione. Mediante il monitoraggio tecnico dell'aerazione e della saturazione del filtro viene controllata la funzionalità elettronica, in modo che la prova di funzionamento del filtro dell'aria di ricircolo durante il funzionamento sia continua. Il filtro a carboni attivi del filtro dell'aria di ricircolo deve essere rapidamente sostituito quando il LED rosso dell'indicatore del filtro lampeggia. Il cambio del filtro può essere effettuato esclusivamente da uno dei nostri tecnici specializzati, il cui intervento deve essere richiesto entro breve telefonando alla hotline di assistenza. Il cambio del filtro a cura del personale di assistenza asecos garantisce che i carboni attivi contaminati vengano smaltiti in modo appropriato. Per pulire esternamente il filtro dell'aria di ricircolo, utilizzare un detergente per le pulizie domestiche e un panno morbido. Prima di procedere alla pulitura, togliere il filtro dell'aria di ricircolo staccando il cavo di alimentazione dalla rete! Prestare attenzione che durante la pulizia non si formi umidità all'interno del filtro dell'aria di ricircolo.



ASSISTENZA: Per qualsiasi domanda rivolgersi al Centro Assistenza Clienti!

Tel: +49 60 51 - 92 20-0

info@asecos.com

11. VISUALIZZAZIONI - SEZIONE

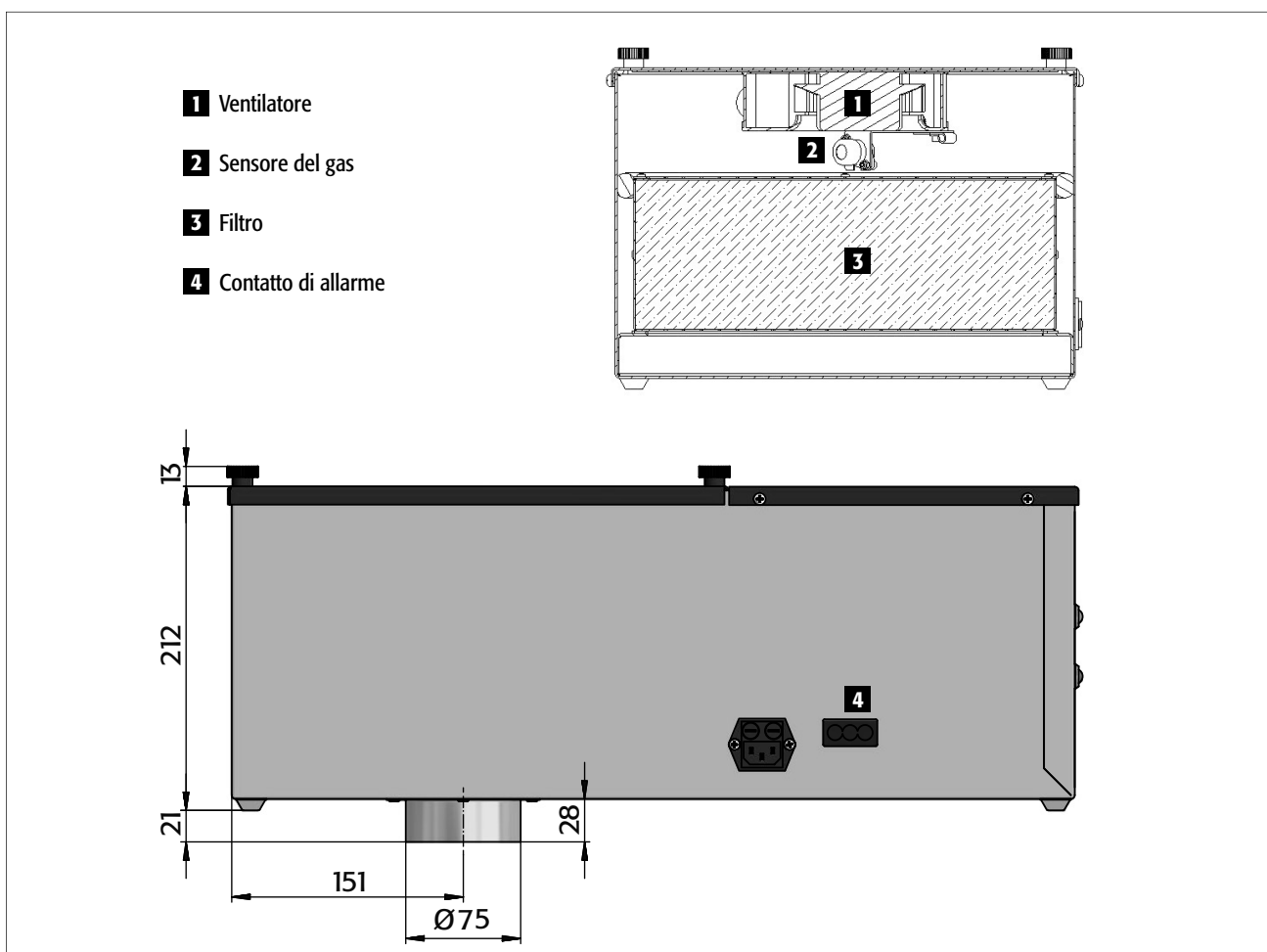

12. ATEX



1	 Marcatura apparecchi in esecuzione antideflagrante
2	 Gruppo apparecchi secondo la direttiva 94/9/CE (Atex 95) II non funzionamento sotterraneo
3	 Categorie apparecchi dei gruppi costruttivi in uso 3/- aspirazione dalla zona Ex 2, installazione esclusivamente in zona non Ex G Gas
4	 Tipi di protezione contro l'accensione Ex ic sicurezza intrinseca con il livello di protezione "ic" – non in grado di causare un'accensione nel funzionamento in assenza di anomalie nA non genera scintille
5	 Gruppi soggetti al rischio di esplosione secondo EN 60079-0:2011 IIB il gruppo ha un massimo interstizio (MESG) 0,5–0,9 mm, adatto per es. per l'impiego di etilene
6	 Classe di temperatura T4 temperatura superficiale massima del mezzo di esercizio 135 °C
7	 Livello di protezione EPL secondo IEC 60079-0 (2007) 3/- G Gc idoneità all'aspirazione dalla zona Ex 2

IT

Deffner & Johann GmbH
Mühlackerstraße 13
97520 Rötthlein

Telefon: +49 (0)9723 9350-0
info@deffner-johann.de

